

Panasonic®



Manual de instrucciones Televisión de plasma panorámica progresiva digital

Número de modelo **TH-42PD50U**



Para solicitar ayuda, llame al: 1-888-VIEW-PTV (843-9788)
o visítenos en www.panasonic.com/contactinfo (EE.UU.)

Para solicitar ayuda, llame al: 787-750-4300
o visítenos en www.panasonic.com (Puerto Rico)

Antes de conectar, utilizar o ajustar este producto, lea completamente este manual de instrucciones;
y guárdelo para consultarlo en el futuro en caso de ser necesario.

Español

TQBC2007-1

	<p>ADVERTENCIA</p> <p>RIESGO DE DESCARGA ELÉCTRICA NO ABRIR</p>	
<p>ADVERTENCIA: Para reducir el riesgo de sufrir una descarga eléctrica, no retire la cubierta ni el panel posterior. En el interior no hay piezas que deba reparar el usuario. Solicite las reparaciones al personal de servicio calificado.</p>		



El rayo con punta de flecha dentro de un triángulo equilátero tiene la finalidad de avisar al usuario de que hay piezas en el interior del producto que si las tocan las personas éstas pueden recibir una descarga eléctrica.



El signo de exclamación dentro de un triángulo equilátero tiene la finalidad de avisar al usuario de la existencia de instrucciones de utilización y servicio importantes en el material impreso que acompaña al aparato.

ADVERTENCIA: Para reducir el riesgo de que se produzca un incendio o de sufrir una descarga eléctrica, no exponga este aparato a la lluvia ni a la humedad. No ponga encima del aparato (incluyendo estanterías que se encuentren encima del mismo, etc.) recipientes con agua (floreros, tazas, cosméticos, etc.).

ADVERTENCIA: 1) Para impedir recibir descargas eléctricas, no retire la cubierta. En el interior no hay piezas que deba reparar el usuario. Solicite las reparaciones al personal de servicio calificado.

2) No quite la clavija de puesta a tierra del enchufe de alimentación. Este aparato está equipado con un enchufe de alimentación de tres clavijas, una de las cuales sirve para hacer la puesta a tierra. Este enchufe sólo puede conectarse a un tomacorriente que también disponga de puesta a tierra. Esto constituye una medida de seguridad. Si no puede introducir el enchufe en el tomacorriente, póngase en contacto con un electricista. No anule la finalidad de la clavija de puesta a tierra.

Nota:
No permita que una imagen fija se muestre durante mucho tiempo, porque esto puede ser la causa de que quede una imagen fantasma permanente en la TV de plasma.
Los ejemplos de imágenes fijas incluyen logotipos, videojuegos, imágenes de computadora, teletexto e imágenes mostradas en el formato 4:3.

	<p>Fabricado bajo licencia de Dolby Laboratories. “Dolby” y el símbolo de la doble D son marcas comerciales de Dolby Laboratories.</p>
---	--

	<p>HDMI, el símbolo HDMI y la Interface de Multimedia de Alta Definición son marcas comerciales o marcas registradas de HDMI Licensing LLC.</p>
---	---

Descripción de la licencia : Para poder ver la información de la licencia del software que se utiliza en este producto, pulse el botón Menu y seleccione [Ajuste] → [Acerca de] → [Licencia]. (Consulte la página 34.)

Instrucciones de seguridad importantes

- 1) Lea estas instrucciones.
- 2) Guarde estas instrucciones.
- 3) Cumpla con todas las advertencias.
- 4) Siga todas las instrucciones.
- 5) No utilice este aparato cerca del agua.
- 6) Limpie el aparato solamente con un paño seco.
- 7) No tape las aberturas de ventilación.
- 8) No instale el aparato cerca de fuentes de calor como, por ejemplo, radiadores, salidas de aire caliente, estufas y otros aparatos (incluyendo amplificadores) que produzcan calor.
- 9) No anule la característica de seguridad del enchufe polarizado o del enchufe del tipo de puesta a tierra. Un enchufe polarizado tiene dos clavijas, una más ancha que la otra. Un enchufe de puesta a tierra tiene dos clavijas y una espiga de puesta a tierra. La clavija ancha y la espiga de estos enchufes han sido suministradas para su seguridad. Si el enchufe suministrado no puede conectarse al tomacorriente, consulte a un electricista para que le cambie el tomacorriente obsoleto.
- 10) Proteja el cable de alimentación para que no lo pisen ni lo pellizquen, especialmente en el enchufe, tomacorriente y en el punto donde sale del aparato.
- 11) Utilice solamente los accesorios especificados por el fabricante.
- 12) Utilice solamente el aparato con el carrito, base, trípode, soporte o mesa especificado por el fabricante o vendido con el aparato. Cuando se utilice un carrito, tenga cuidado al mover la combinación del carrito / aparato para evitar heridas en el caso de que ésta se dé la vuelta.
- 13) Desenchufe este aparato durante las tormentas eléctricas o cuando no lo utilice durante un largo periodo de tiempo.
- 14) Solicite todas las reparaciones al personal de servicio calificado. Las reparaciones resultan necesarias cuando el aparato se ha estropeado de cualquier forma: se ha estropeado el cable o el enchufe de alimentación, se ha derramado líquido o han caído objetos dentro del aparato, el aparato ha quedado expuesto a la lluvia o a la humedad, no funciona normalmente o se ha caído.
- 15) Para impedir las descargas eléctricas, asegúrese de que la patilla de puesta a tierra de la clavija del cable de alimentación de CA esté firmemente conectada.



Estimado cliente de Panasonic

Bienvenido a la familia de clientes de Panasonic. Esperamos que disfrute durante muchos años de su nuevo televisor de Plasma.

Para obtener el máximo beneficio de su televisor, lea estas instrucciones antes de hacer cualquier ajuste, y guárdelas para poder consultarlas en el futuro en caso de ser necesario.

Guarde también su recibo de compra, y anote el número del modelo y el número de serie de su televisor en el espacio provisto en la contraportada de estas instrucciones.

Visite nuestro sitio web Panasonic : www.panasonic.com

Para solicitar ayuda, llame al: 1-888-VIEW-PTV (843-9788)
o visítenos en www.panasonic.com/contactinfo (EE.UU.)

Para solicitar ayuda, llame al: 787-750-4300
o visítenos en www.panasonic.com (Puerto Rico)

Índice

Instrucciones de seguridad importantes	3	Ajuste Inicial	18
Aviso de seguridad importante	5	Para ver programas de TV	20
Precauciones para su seguridad	6	VHF y UHF	20
Limpieza y mantenimiento	7	Televisión por cable	20
Instalación	8	Controles de ASPECTO	21
Ubicación del receptor	8	Visualizaciones en pantalla para la navegación	22
Equipo externo opcional	8	Navegación por menús	24
Instalación de las pilas en el control remoto	8	Imagen	24
Accesorios	9	Audio	26
Conexiones	10	Cronometro	28
Conexión de antena	11	Ajuste	29
Conexión del receptor de TV por cable	11	Bloqueo	35
Conexión HDMI	12	Operación del equipo periférico	39
Conexión de TV digital - "Set-Top Box" (DTV-STB) o DVD	13	Programación del código de control remoto	39
Conexión de entrada de vídeo	13	Índice de claves infrarrojas	40
Conexiones de un amplificador (TO AUDIO AMP) ..	14	Tabla de teclas operacionales	43
Conexión de salida de programas (PROG OUT) ..	14	Señales de entrada de AV/Componente/HDMI	45
Encendido / apagado de la alimentación	15	Especificaciones	45
Aparato principal	15	Tabla de solución de problemas	46
Ubicación de los controles	16		
Remote Control	16		

Aviso de seguridad importante

DECLARACIÓN DE LA FCC

Este equipo ha sido probado y ha demostrado cumplir con los límites establecidos para dispositivos digitales de la Clase B, de conformidad con el Apartado 15 de las Normas de la FCC. Estos límites han sido diseñados para proporcionar una protección razonable contra las interferencias perjudiciales en una instalación residencial. Este equipo genera, utiliza y puede radiar energía radioeléctrica, y si no se instala y utiliza de acuerdo con las instrucciones, puede causar interferencias perjudiciales en las comunicaciones por radio. Sin embargo, no existe ninguna garantía de que las interferencias no se produzcan en una instalación particular. Si este equipo causa interferencias perjudiciales en la recepción de la radio o la televisión, lo que puede determinarse apagando y encendiendo el equipo, al usuario se le recomienda intentar corregir la interferencia tomando una o más de las medidas siguientes:

- Cambie la orientación o el lugar de instalación de la antena.
- Aumente la separación entre el equipo y el receptor.
- Conecte el equipo a una toma de corriente diferente de aquella a la que está conectada el receptor.
- Consulte al Centro de Servicio Panasonic o a un técnico de radio/TV con experiencia para solicitar ayuda.

Aviso de la FCC:

Para asegurar el cumplimiento continuo de las normas establecidas, utilice solamente cables de interfaz blindados cuando conecte el televisor a los dispositivos periféricos. Cualquier cambio o modificación que no haya sido aprobado expresamente por la parte responsable podrá causar interferencias perjudiciales y podría anular la autorización que el usuario tiene para utilizar este aparato.

Responsable: Panasonic Corporation of North America
One Panasonic Way, Secaucus, NJ 07094
Dirección de contacto: Panasonic Consumer Electronics Company
1-888-VIEW-PTV (843-9788)
email: consumerproducts@panasonic.com

AVISO PARA CANADÁ:

Para los Modelos TH-42PD50U

Este aparato digital de la Clase B cumple con la norma canadiense ICES-003.

Precauciones para su seguridad

ADVERTENCIA

GUARDAR LAS PARTES PEQUEÑAS NO UTILIZADAS Y OTROS OBJETOS FUERA DEL ALCANCE DE LOS NIÑOS. ESTOS OBJETOS PUEDEN SER TRAGADOS ACCIDENTALMENTE. TAMBIÉN, IR CONCIVIDADADO AL EMPAQUETAR MATERIALES Y PAPELES DE PLÁSTICO.

Instalación

No instale la televisor de plasma sobre superficies inclinadas o poco estables.

- La televisor de plasma puede caerse o darse vuelta.

No coloque objetos encima de la televisor de plasma.

- Si se derrama agua en la televisor de plasma o entran objetos extraños en su interior, se puede provocar un cortocircuito que causará fuego o descarga eléctrica. Si entran objetos extraños en el interior de la televisor de plasma, consulte con su tienda local de Panasonic.

No cubra los orificios de ventilación.

- La televisor de plasma puede calentarse excesivamente provocado fuego o daños en la televisor de plasma.

Si se utiliza un pedestal, deje un espacio de 3 15/16" (10 cm) o más en la parte superior, izquierda y derecha, 2 3/8" (6 cm) o más en la parte inferior y 2 3/4" (7 cm) o más en la parte posterior. Si se utiliza algún otro método de instalación, deje un espacio de 3 15/16" (10 cm) o más en la parte superior, inferior, izquierda y derecha y 3/4" (1,9 cm) o más en la parte posterior.

Evite instalar este producto cerca de equipos electrónicos que puedan ser afectados fácilmente por las ondas electromagnéticas.

- Este producto puede causar interferencias en la imagen, en el sonido, etc. En particular, mantenga los equipos de vídeo alejados de este producto.

Cable de alimentación de CA

La televisor de plasma fue diseñada para funcionar con una CA de 120 V, 50/60 Hz.

Inserte completamente el enchufe del cable eléctrico.

- Si el enchufe no ha entrado completamente puede generar calor y ser el origen de un incendio. Si el enchufe está dañado o el tomacorriente está flojo, no los utilice.

No toque el enchufe del cable eléctrico con las manos mojadas.

- Puede recibir una descargue eléctrica.

No haga nada que pueda dañar el cable eléctrico. Cuando desenchufe el cable eléctrico, sujete del enchufe y no el cable.

- No dañe el cable eléctrico, no lo modifique ni coloque objetos pesados encima, ni coloque cerca de objetos que desprendan calor, no tuerza ni tire excesivamente del mismo. Esto puede provocar un fuego o descarga eléctrica. Si el cable eléctrico está dañado, solicite la reparación en su tienda local de Panasonic.

Si no se utiliza la televisor de plasma durante un largo período de tiempo, desenchufe el cable eléctrico del tomacorriente.

Si se producen problemas durante el uso

Si se produce un problema (por ejemplo falta la imagen o sonido), o si sale humo o hay olores no normales de la televisor de plasma, desenchufe inmediatamente el cable eléctrico del tomacorriente.

- Si sigue utilizando la televisor de plasma en estas condiciones, puede provocar un fuego o descarga eléctrica. Después de comprobar que ha dejado de salir humo, llame a su tienda local de Panasonic para solicitar las reparaciones necesarias. No repare la Alta definición televisor de plasma por su cuenta ya que es muy peligroso.

Si entra agua o materias extrañas en el interior de la televisor de plasma, si se ha caído la televisor de plasma o si el mueble exterior está dañado, desenchufe inmediatamente el cable eléctrico.

- Puede provocar un cortocircuito que inicie un incendio. Llame a su tienda local de Panasonic para hacer las reparaciones necesarias.

PRECAUCION

Esta la televisor de plasma puede utilizarse sólo con los siguientes accesorios opcionales. El uso con cualquier otro tipo de accesorios opcionales puede causar inestabilidad y terminar provocando daños.

(Matsushita Electric Industrial Co., Ltd. fabrica todos los accesorios siguientes.)

- Pedestal (incluido) TY-ST42PX5W
- Abrazadera de suspensión de pared (Vertical) TY-WK42PV2W
- Abrazadera de suspensión de pared (Vertical) TY-WK42PV3U
- Abrazadera de suspensión de pared (Anglado) TY-WK42PR2U

Solicite ayuda de un técnico cualificado para realizar la instalación.

Quando utilice la televisor de plasma

No acerque sus manos, rostro u otros objetos cerca de los orificios de ventilación de la televisor de plasma.

- El aire que sale de los orificios de ventilación y de la parte superior de la televisor de plasma está caliente. No acerque sus manos, cara u objetos que no puedan soportar el calor, a estos orificios porque puede quemarse.

Desconecte todos los cables antes de mover la televisor de plasma.

- Si fuera necesario mover la televisor de plasma a otro lugar y se dejan algunos cables conectados, éstos pueden dañarse, provocar un incendio o una descarga eléctrica.

Desenchufe el cable eléctrico del tomacorriente como medida de seguridad antes de realizar una limpieza.

- Puede sufrir una descarga eléctrica si no lo hace.

Limpie el cable eléctrico a intervalos regulares para evitar que se cubra por el polvo.

- Si hay acumulación de polvo en el enchufe del cable eléctrico, la humedad puede acumularse y dañar el aislamiento, provocando un incendio. Desenchufe el cable eléctrico del tomacorriente y limpie con un paño seco.

Esta televisor de plasma radia rayos infrarrojos, y por lo tanto puede afectar a otros equipos de comunicación por infrarrojos. Instale su sensor de infrarrojos en un lugar alejado de la luz directa de su televisor de plasma o de la luz reflejada por ella.

Limpieza y mantenimiento

El frente del panel de la pantalla ha recibido un tratamiento especial. Limpie suavemente la superficie del panel utilizando el paño de pulido o un paño suave.

- Si la superficie está especialmente sucia, limpie con un paño suave empapado en agua o agua mezclada con una pequeña cantidad de detergente neutro, frote uniformemente con un paño seco del mismo tipo hasta que la superficie quede completamente seca.
- No raye o golpee la superficie del panel con sus uñas u otros objetos duros ya que la superficie puede dañarse. Además, evite el contacto con sustancias volátiles tales como rociadores de insecticida, disolventes y diluyentes de pintura, de lo contrario puede verse afectada la calidad de la superficie.

Si el mueble se ensucia, limpie con un paño suave y seco.

- Si el mueble está muy sucio, empape el paño en agua mezclada con una pequeña cantidad de detergente neutro y escurra el paño hasta eliminar el agua. Utilice el paño para limpiar el mueble y seque frotando con un paño seco.
- No permita que el detergente entre en contacto directo con la superficie de la Alta definición televisor de plasma. Si las gotas de agua entran en el interior del aparato, pueden surgir problemas en el funcionamiento.
- Evite el contacto con sustancias volátiles tales como rociadores de insecticida, disolventes y diluyentes de pintura debido a que puede verse afectada la superficie del mueble y puede desprenderse el revestimiento. Tampoco deje la superficie por mucho tiempo en contacto con artículos de caucho o PVC.

Nota:

No permita que una imagen fija se visualice durante mucho tiempo porque esto podrá ser la causa de que quede una imagen secundaria en la televisor de plasma.

Entre los ejemplos de imagen fija se incluyen logotipos, imágenes de videojuegos, imágenes de ordenador, teletexto e imágenes visualizadas en el modo 4:3.

Instalación

Ubicación del receptor

Este aparato ha sido diseñado para ser utilizado con una base o centro de entretenimiento opcional. Consulte a su concesionario para conocer las opciones que se encuentran disponibles. Coloque el aparato en un lugar que pueda verse confortablemente. Evite los lugares donde la luz del sol u otras luces brillantes (incluyendo los reflejos) caigan sobre la pantalla.

La utilización de algunos tipos de iluminación fluorescentes puede reducir el alcance del control remoto.

La ventilación adecuada es esencial para impedir que fallen los componentes internos. Mantenga el aparato alejado de las zonas donde el calor o la humedad son excesivos.

Equipo externo opcional

La conexión de vídeo/audio entre componentes se puede hacer con cables de vídeo y audio blindados. Para obtener el mejor rendimiento, los cables de vídeo deberán utilizar conductor blindado coaxial de 75 ohmios. Los cables podrá adquirirlos en el establecimiento de su concesionario o en tiendas de componentes electrónicos. Antes de comprar cualquier cable, asegúrese de conocer qué tipo de conectores de salida y entrada necesitan sus diversos componentes. Determine también cuál es la longitud del cable que necesita.

Instalación de las pilas en el control remoto

1. Abra la cubierta de las pilas.

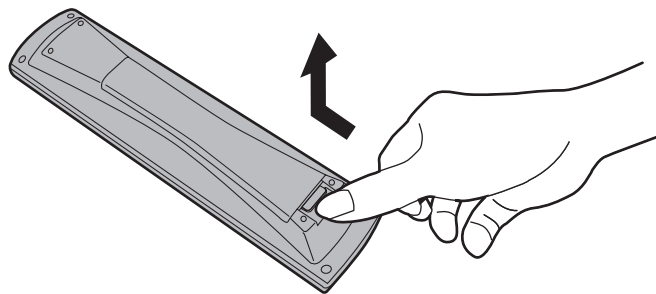

2. Instale las pilas y vuelva a poner la tapa. Tenga en cuenta las polaridades (+ y -) al instalar las pilas.

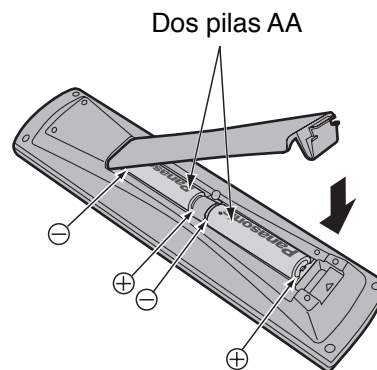

Consejos útiles

A los usuarios que utilizan frecuentemente el control remoto se les recomienda sustituir las pilas viejas por pilas alcalinas que duran más.

Consejos útiles

Siempre que retire las pilas, puede que necesite volver a poner las claves del control remoto de infrarrojos. Le recomendamos anotar la clave de la página 40 antes de preparar el control remoto.

⚠ Precauciones relacionadas con el uso de las pilas

La instalación incorrecta de las pilas puede causar fugas en las mismas y corrosión, lo que dañará el control remoto.

Tenga en cuenta las precauciones siguientes:

1. Las pilas deberán sustituirse siempre en pares. Utilice siempre pilas nuevas cuando sustituya las pilas viejas.
2. No mezcle una pila usada con otra nueva.
3. No mezcle pilas de tipos diferentes (ejemplo: "carbono y cinc" con "alcalinas").
4. No intente cargar, cortocircuitar, desarmar, calentar o quemar las pilas usadas.
5. Las pilas tendrán que sustituirse cuando el control remoto funcione esporádicamente o no pueda controlar el televisor.

Accesorios

Compruebe que ha recibido todos los accesorios indicados



Manual de instrucciones

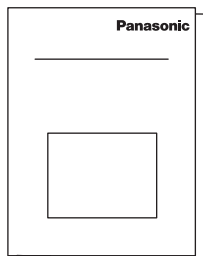

Transmisor del mando a distancia
EUR7627Z60



Pilas para el transmisor de mando a distancia
(2 x tamaño AA)



Tarjeta del granía
(para EE. UU.)
(para Canadá)

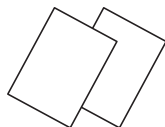

Tarjeta del cliente
(para EE. UU.)
Tarjeta para el plan de asistencia al cliente
(para EE. UU.)

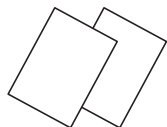

Pedestal
TY-ST42PX5W

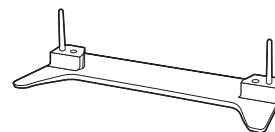

Cable de CA

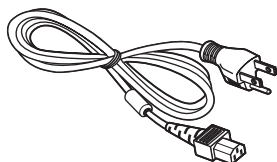

Abrazadera de cable x 2

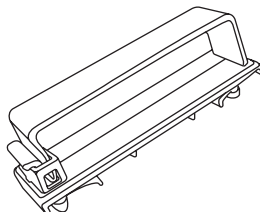

Adaptador de antena tipo F
(para 5C-2V) (x 1)



Accessories Opcionales

- Abrazadera de suspensión de pared (Vertical)
TY-WK42PV2W
TY-WK42PV3U

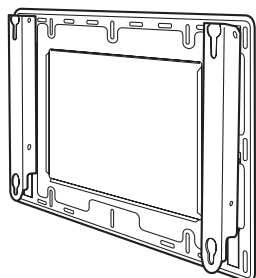

- Abrazadera de suspensión de pared (Anglado)
TY-WK42PR2U

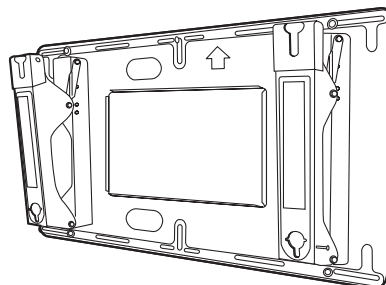

Conexiones

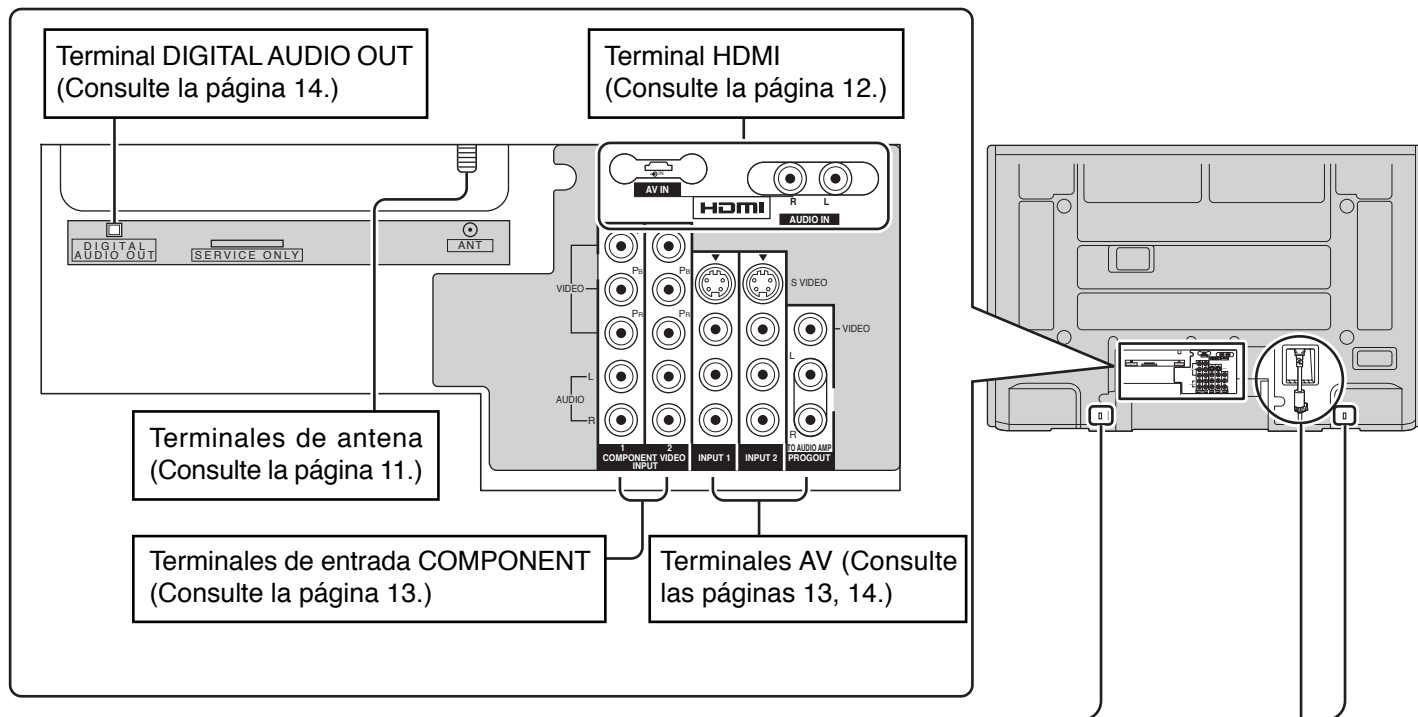

Abrazadera

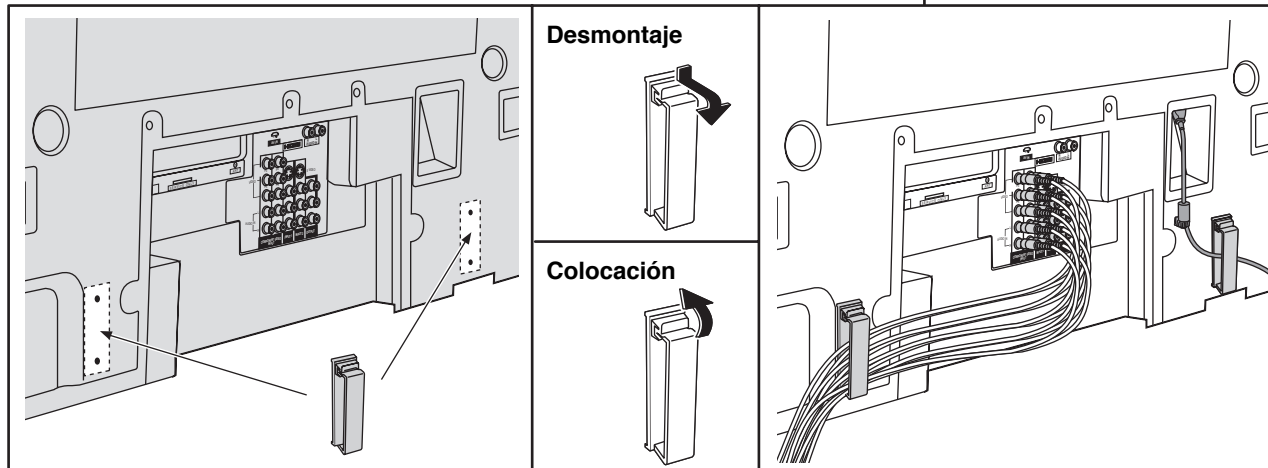

- Fijación del cable de alimentación de CA

- ① Conecte el enchufe en el tomacorriente del cuerpo principal.
- ② Fije la abrazadera.

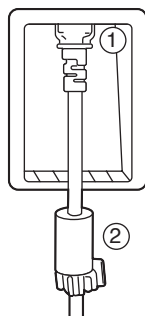

Cómo fijar:
Fije empujando hacia adentro hasta que oiga un ruido seco.

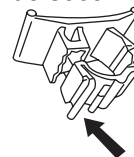

Cómo soltar:
Suelte moviendo hacia arriba mientras tira del resalto.

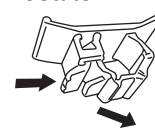

Nota: No ponga el cable de la antena y el cable de la AC juntos para evitar ruidos.

Nota:

Con este aparato no se suministran cables ni conectores.

Conexión de antena

El modo de ENT. ANT debe ajustarse a antena (consulte la página 19, 30).

La parte posterior del televisor

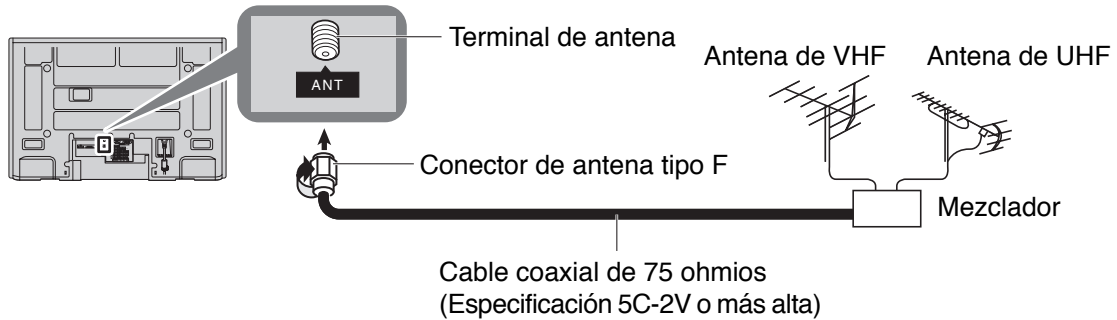

Conexión del receptor de TV por cable

- Para recibir los canales de televisión por cable (01 - 135) conecte el cable suministrado por su compañía de televisión por cable. El modo de ENT. ANT debe ajustarse a CABLE (consulte la página 19, 30).
- Ciertos sistemas de televisión por cable neutralizan algunos canales para reducir interferencias o tienen canales especiales (codificados). Para recibir correctamente estos canales se necesita un sintonizador de conversión de televisión por cable. Póngase en contacto con su compañía de televisión por cable para conocer los requerimientos de compatibilidad.
- Ponga el canal del televisor en CH3 o CH4 utilice esta conexión.

Receptor de TV por cable

La parte posterior del televisor

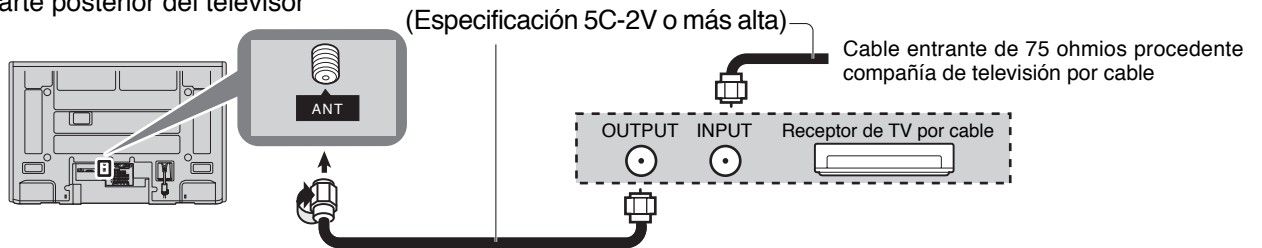

Receptor de TV por cable y Videgrabadora

La parte posterior del televisor

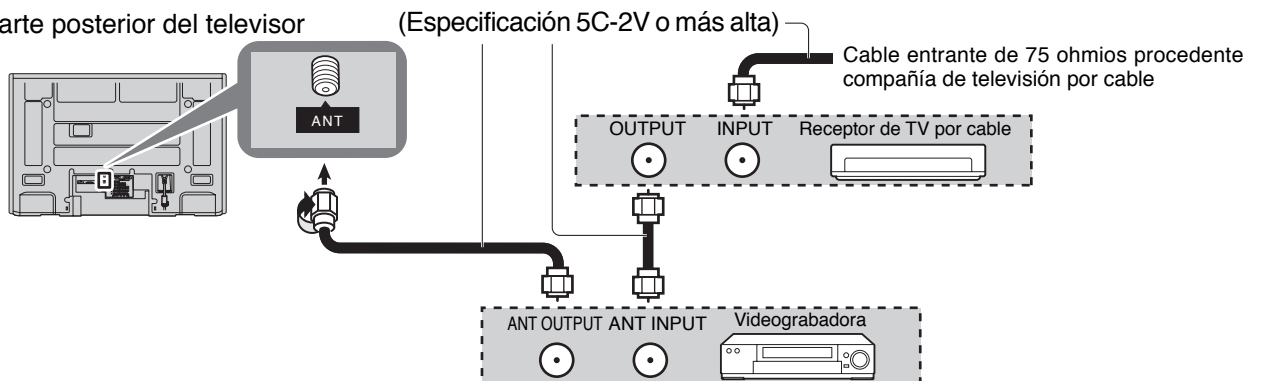

Conexión HDMI

HDMI*1 (interfaz multimedia de alta definición) es la primera interfaz A/V para electrónica de consumidor completamente digital que soporta todos los estándares no comprimidos. El terminal HDMI soporta información de video y audio.

Al terminal de entrada HDMI*1, usted puede conectar un dispositivo electrónico de consumidor que cumpla con la norma EIA/CEA-861/861B*2 como, por ejemplo, un decodificador o un reproductor DVD con terminales de salida HDMI o DVI.

Introduzca en este terminal una fuente de imagen de alta definición con protección digital de copia con alto ancho de banda (HDCP), para poder mostrar las imágenes de alta definición en este televisor en forma digital.

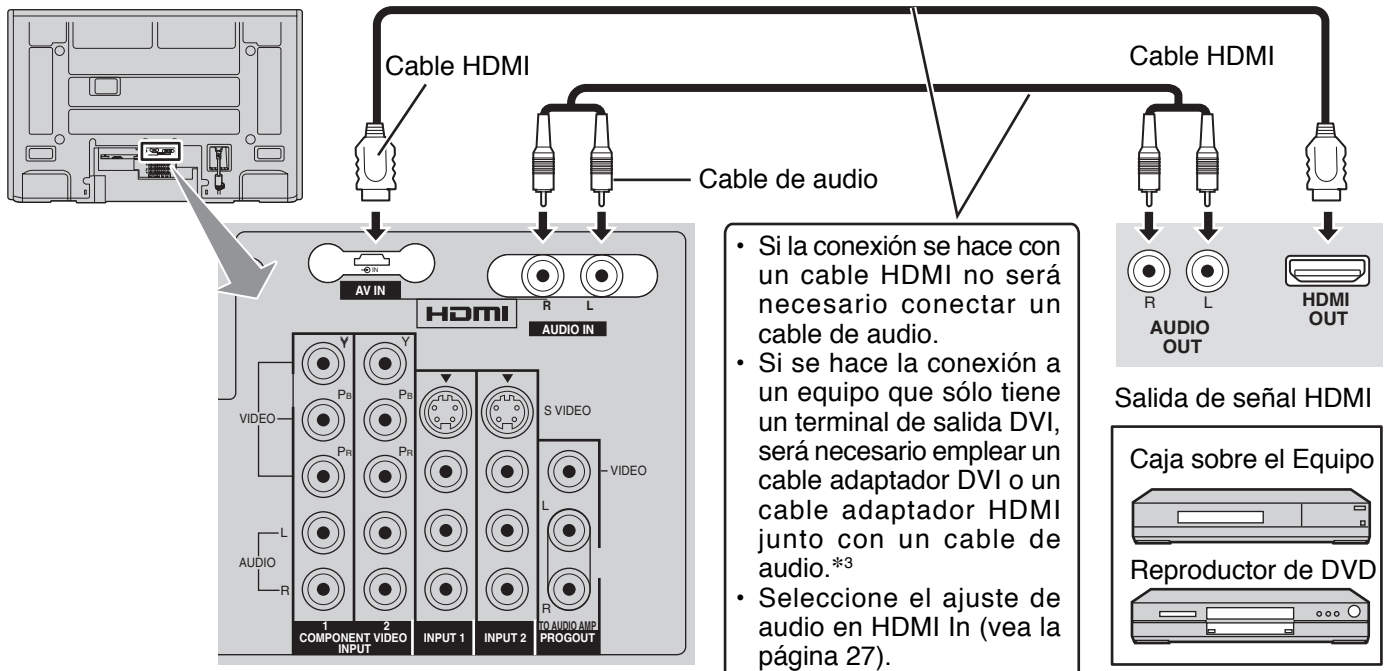

■ Señal VIDEO compatible

	Número. de puntos (H × V)	Frecuencia de exploración vertical (Hz)
1080i	1.920 × 1.080i	59,94/60
720p	1.280 × 720p	59,94/60
480p	720 × 480p, 640 × 480p	59,94/60, 59,94/60
480i	720(1.440) × 480i	59,94/60

Notas:

- Este terminal de entrada no es para utilización con ordenadores.
- Las señales 720p/1080i serán reformateadas para poderlas ver en la pantalla plasma.

■ Frecuencia de muestreo compatible de las señales AUDIO a través de HDMI (L.PCM): 48 kHz / 44,1 kHz / 32 kHz

Notas:

- Este conector HDMI es del Tipo A.
- Si conecta un equipo sin terminal de salida digital, conecte al terminal de entrada COMPONENT VIDEO, S VIDEO o VIDEO del televisor para disfrutar de la señal analógica.
- El terminal DIGITAL IN sólo puede utilizarse con señales de imagen 1080i, 480i o 480p. Ajuste la salida del terminal DIGITAL OUT de la caja digital sobre el aparato a 1080i, 480i o 480p. Para más detalles, consulte el manual de instrucciones de la caja digital sobre el aparato. Si no aparecen imágenes porque su caja digital sobre el aparato no tiene un ajuste de salida de terminal DIGITAL OUT, utilice la entrada de video componente (o la entrada S Video o la entrada Video). En este caso la imagen aparecerá como una señal analógica.

*1. HDMI, el símbolo HDMI y la Interface de Multimedia de Alta Definición son marcas comerciales o marcas registradas de HDMI Licensing LLC.
 *2. Los perfiles EIA/CEA-861/861B cumplen con los perfiles para transmisión de video digital sin comprimir/incluyendo la protección del contenido digital de alto ancho de banda.
 *3. Consulte a su concesionario de productos electrónicos para conocer más detalles.
 [para EE. UU.]
 Cable de conversión HDMI-DVI (TY-SCHO3DH): disponible en el sitio Web de Panasonic.

Conexión de TV digital - "Set-Top Box" (DTV-STB) o DVD

Este televisor es capaz de mostrar imágenes de DTV en formato 1080i, 720p 480p y 480i cuando se conecta a un receptor de DTV-decodificador (STB). Este televisor utiliza también un doblador de barrido progresivo, el cual barre la imagen de formato NTSC de manera progresiva.

Esto le permite no ver las delgadas líneas negras (efecto de persianas) que va relacionado con las imágenes de TV entrelazadas.

- Para ver programas de DTV, conecte el STB a los terminales de entrada de video componente (Y, P_B, P_R) del televisor. Las entradas separadas para las señales compuestas de color proveen la separación de luminancia y color.
- Seleccione la salida de 1080i, 720p, 480p o 480i del STB.
- Debe disponer en su zona de señales de DTV.
- Utilice un DTV-STB (TV digital/decodificador) o un reproductor DVD de Panasonic.

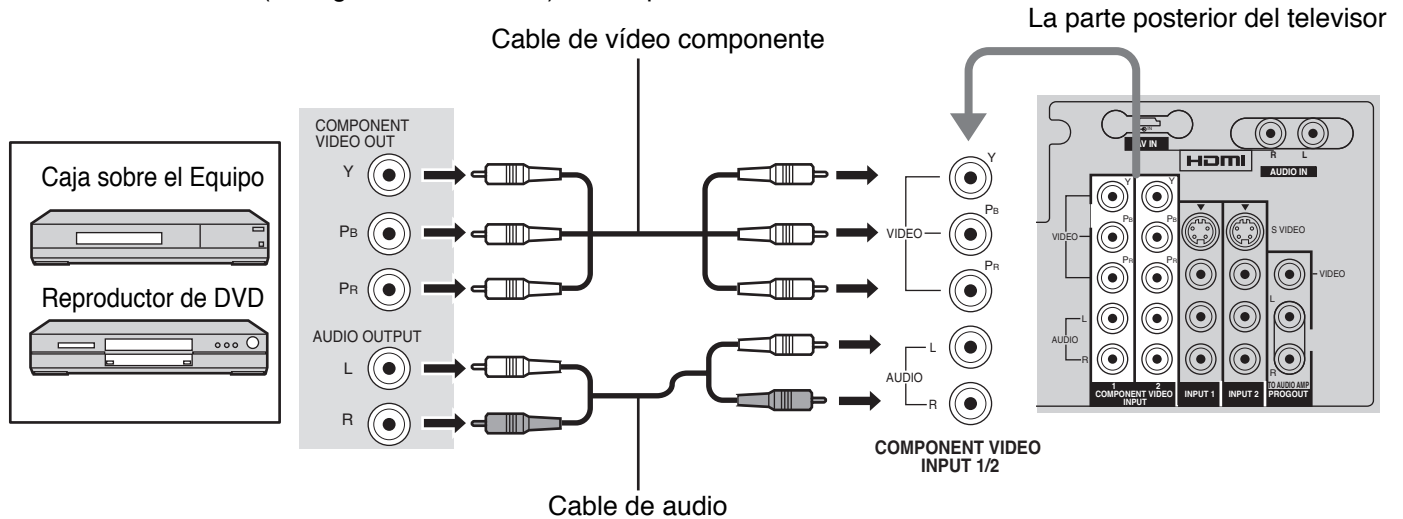

Nota:

Las señales 720p se convertirán al formato 1080i y saldrán a la pantalla.

Conexión de entrada de vídeo

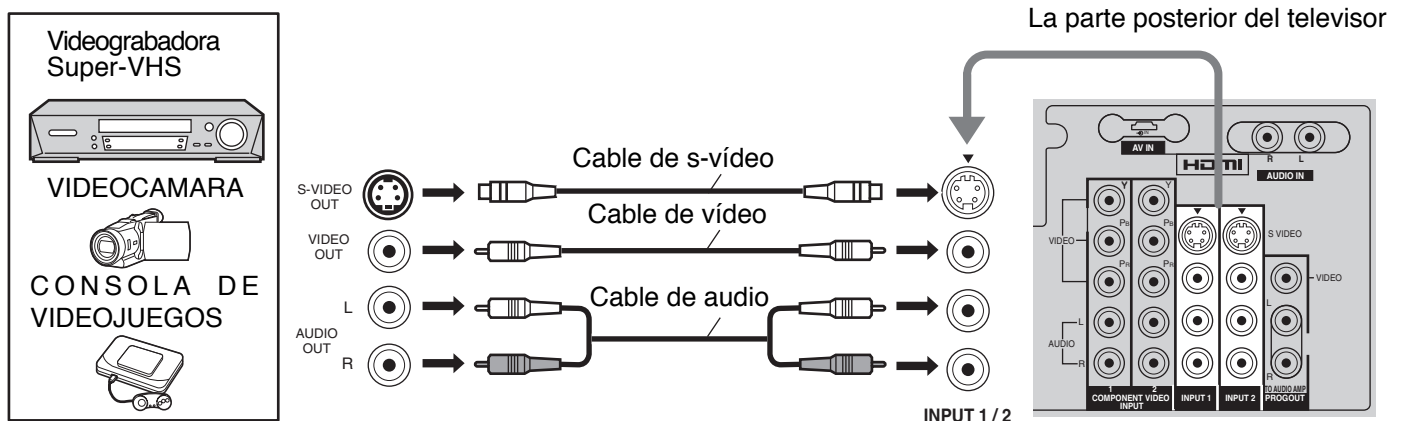

Nota:

La entrada de vídeo S anulará la señal de vídeo compuesto cuando se conecte un cable de vídeo S. Conecte un cable de vídeo S o uno de vídeo.

Conexiones de un amplificador (TO AUDIO AMP)

Para una disfrutar de un sonido de teatro en casa completo, un decodificador Dolby Digital* externo y un amplificador multicanal deben ser conectados al conector DIGITAL AUDIO OUT de su TV.

* El sonido envolvente Dolby Digital de 5.1 canales le permite tener sonido de calidad digital. Dolby Digital provee cinco canales discretos de ancho de banda completo para frontal izquierdo, frontal derecho, centro, envolvente izquierdo y envolvente derecho, más un canal de sub-graves LFE (Efecto de Baja Frecuencia).

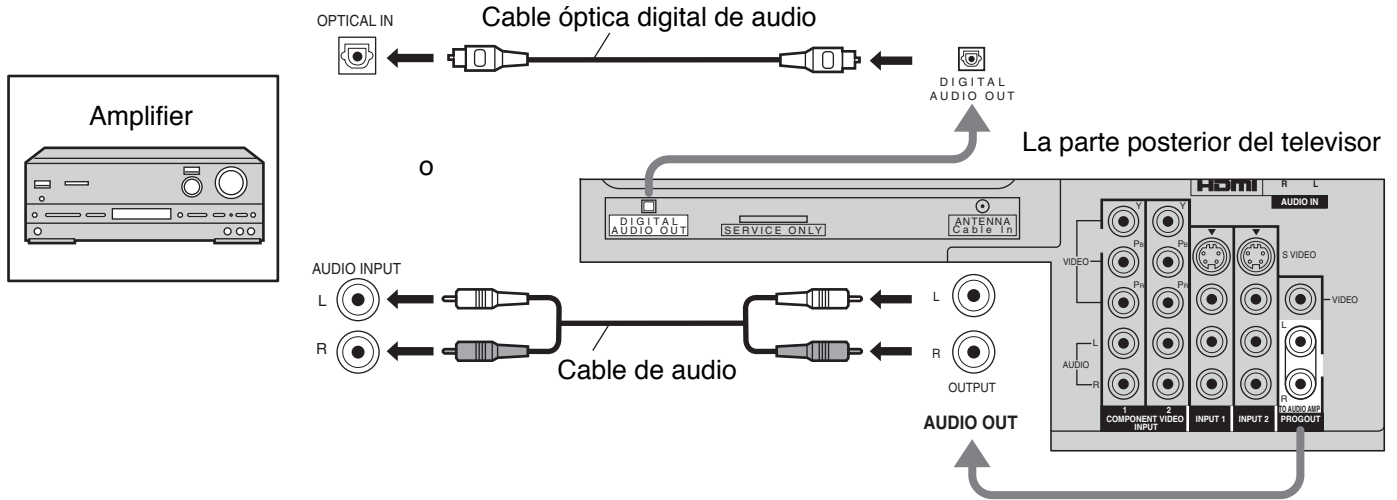

Procedimiento

1. Seleccione "Off" (apagado) para Speakers (altavoces) en el menú Audio (vea la página 27).
2. Ajuste el amplificador al nivel deseado.

Notas:

- Dependiendo de su reproductor DVD y del software DVD-Audio, la función de protección del copyright tal vez se active y apague la salida óptica.
- Los altavoces externos no se pueden conectar directamente a los terminales AUDIO OUT.
- Cuando se seleccione un canal ATSC, la salida procedente de la toma DIGITAL AUDIO OUT será Dolby Digital. Cuando se seleccione un canal NTSC, la salida será PCM.

Conexión de salida de programas (PROG OUT)

Consulte el manual del equipo opcional para conocer más instrucciones para la grabación y el monitoreo.

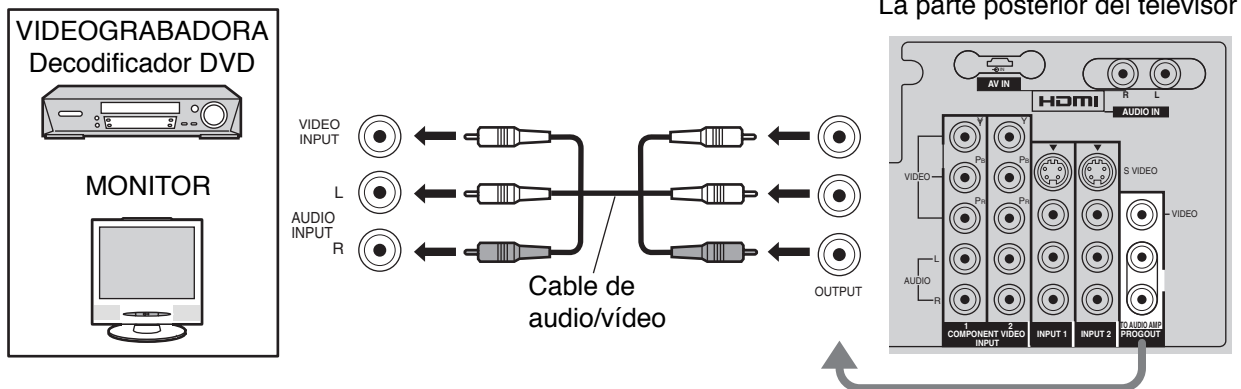

Notas:

- Cuando se conecte un dispositivo (STB, DVD, etc.) al terminal HDMI (consulte la página 12), sólo saldrán las señales de audio. No saldrán señales de vídeo.
- Cuando reciba señales de canales digitales, todos los formatos digitales serán convertidos en sentido descendente en video NTSC compuesto que saldrá a través de los terminales de salida de programa.
- Algunos programas contienen señales de Macrovision para impedir la grabación en videocassetas.

Encendido / apagado de la alimentación

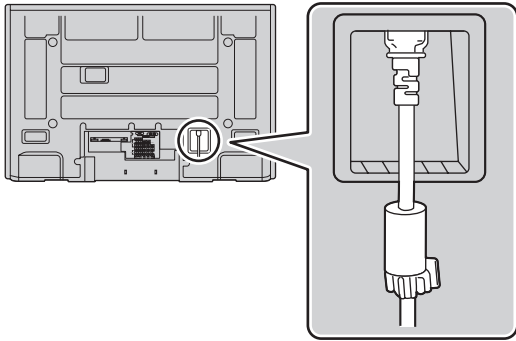

- 1 Conecte el enchufe del cable de CA al televisor con pantalla de plasma.
 - Fije firmemente el enchufe del cable de CA con la abrazadera (vea la página 10).

- 2 Conecte el enchufe al tomacorriente.

Indicador de alimentación

Alimentación conectada : Rojo
Alimentación desconectada : Apagado

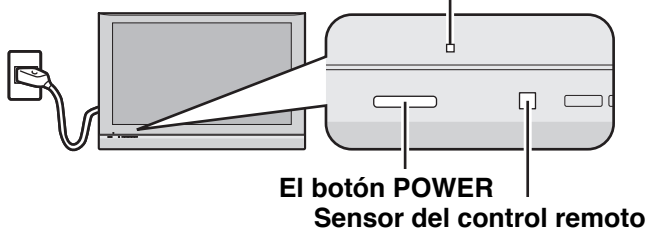

- 3 Pulse el botón POWER de la parte frontal de esta unidad. En la pantalla se visualiza Ajuste Inicial.



(Consulte las páginas 18-19 para conocer la operación.)

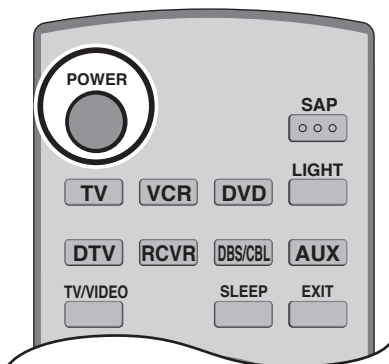

- 4  Presiónelo para encender o apagar el televisor.

Notas:

- El televisor consumirá algo de energía siempre que el cable de alimentación esté conectado a una toma de corriente.
- La pantalla Ajuste Inicial sólo se visualiza la primera vez que usted conecta la alimentación después de comprar la unidad.
Si quiere cambiar los ajustes de estos elementos posteriormente, selecciónelos mediante el menú Ajuste.

Aparato principal

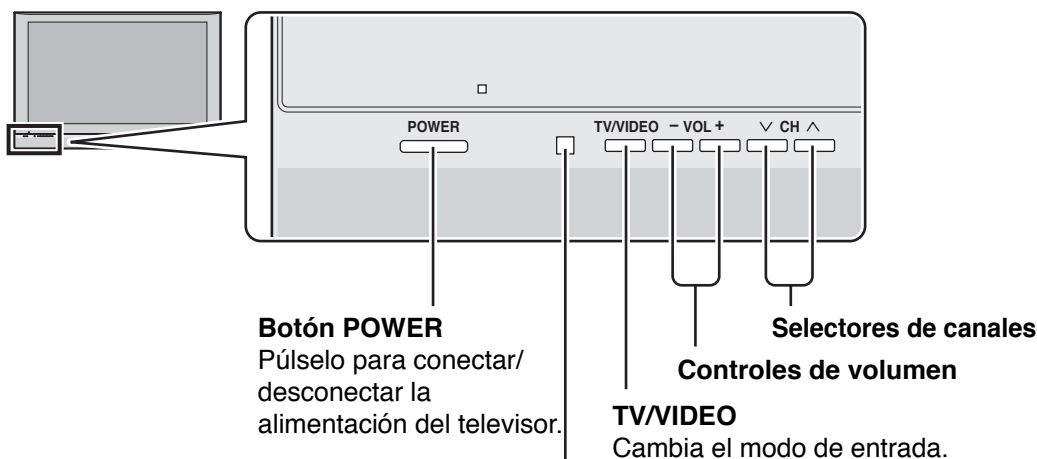

Sensor del control remoto
A menos de 7 metros por delante del televisor.

Ubicación de los controles

Remote Control

POWER

Encienda o apague el televisor.

Botones de selección de modo(vea la página 39)

TV: TV
VCR: VCR
DVD: DVD
DTV: TV digital
RCVR: Receptor/Amplificador
CBL: TV por cable
AUX: Aux

TV/VIDEO

Cambia el modo de entrada.

- Pulse para visualizar el menú de selección de entrada.

Seleccionar entrada	
[1]	TV
[2]	Componente 1
[3]	Componente 2
[4]	HDMI
[5]	Video 1
[6]	Video 2

- Pulse la tecla de número correspondiente en el mando a distancia para seleccionar la entrada de su elección.

Nota:

La entrada de vídeo también se puede seleccionar pulsando primero **TV/VIDEO**, luego los botones CH ▲▼ y finalmente la tecla "OK".

R-TUNE

Cambia a un canal visto previamente e introduce los modos.

Funcionamiento de otro dispositivo
(vea las páginas 43, 44)



SAP

- Canal digital
Selecciona la pista de audio (si está disponible).

Pista de audio 1 de 1
(Ingles)

- Canal analógico
Cambia entre los diferentes modos de audio.

Estéreo → SPA → Mono

LIGHT

Enciende los botones del control remoto. El botón seleccionado parpadea cuando está encendida esta luz.

Apagado cronometro.

0 → 30 → 60 → 90

EXIT menus Visión normal desde cada menú.

MUTE

Púselo para silenciar el sonido. Púselo de nuevo para cancelar el silenciamiento.

ASPECT

Apaga o enciende BBE VIVA 3D (vea la página 21).

RECALL

Muestra o cancela la información de canales.

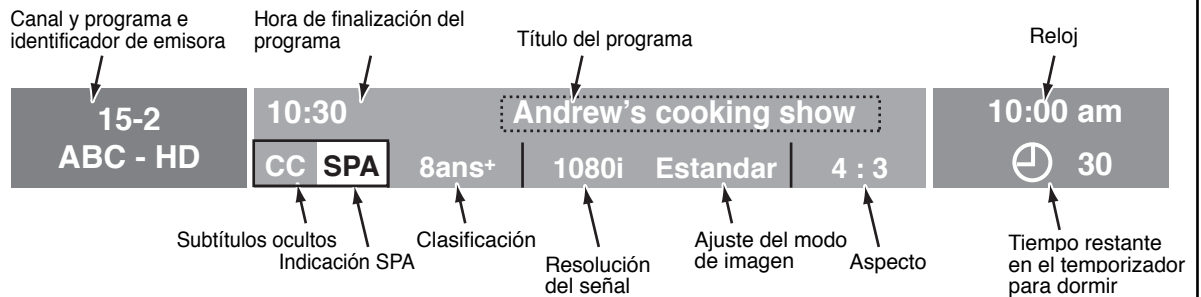

▲ **CH**: Cambia al siguiente canal superior.

▲ : Mueve el cursor hacia arriba durante el modo del menú.

◀ **VOL** : Reduce el volumen.

◀ : Mueve el cursor hacia la izquierda durante el modo del menú.

MENU

Menú principal de la pantalla

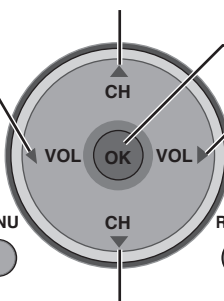

Selecciona el menú y la entrada de submenú.

VOL ▶: Aumenta el volumen

▶ : Mueve el cursor hacia la derecha durante el modo del menú.

RETURN

Pulse para volver al menú anterior.

▼ **CH**: Cambia al siguiente canal inferior.

▼ : Mueve el cursor hacia abajo durante el modo del menú.

Botones de selección directa de números de programas

PROG —: Cuando se sintonicen canales digitales, presione el botón para introducir el número menor en un número de canal complejo.

- Para introducir el número del canal

Ej.: CH 15-1: [1] → [5] → [-] → [1] → [OK]

Ajuste Inicial

Para su conveniencia, el menú Ajuste Inicial se mostrará en la pantalla cuando se encienda el televisor por primera vez. Si lo necesita, siga los menús y los procedimientos mostrados en la pantalla para programar las funciones. También puede hacer ajustes en el menú Setup (vea las páginas 29-30).



Idioma

Le permite seleccionar el idioma utilizado para las visualizaciones de la pantalla.

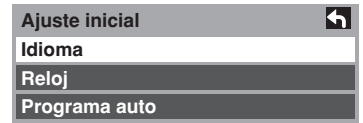
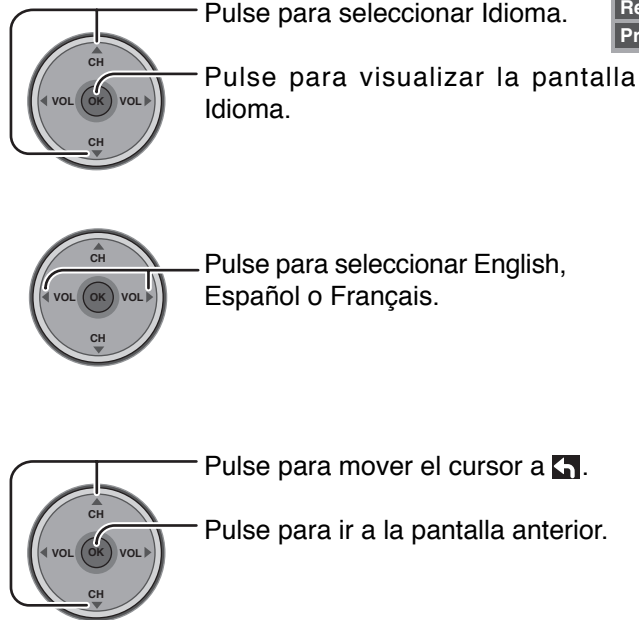

Reloj

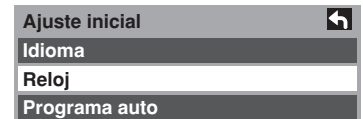
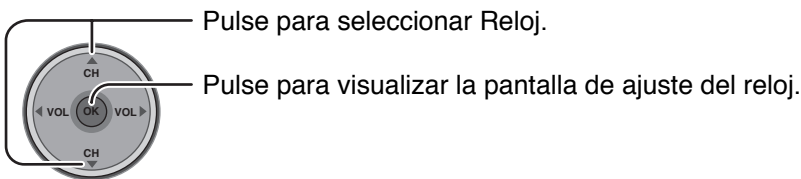

■ Modo

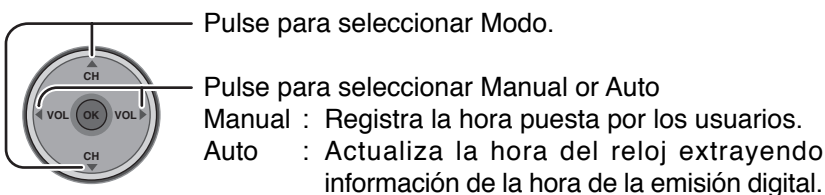

■ Fecha

Es válido cuando el modo se ajusta en manual.

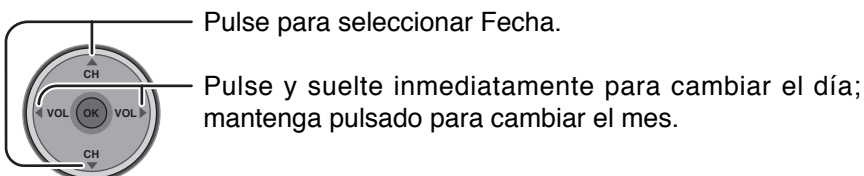

■ Hora

Es válido cuando el modo se ajusta en manual.
Pulse para seleccionar Hora.

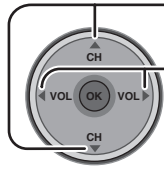

Pulse para ajustar la hora.
Si se mantiene pulsado el botón aumenta la velocidad del cambio de la hora.

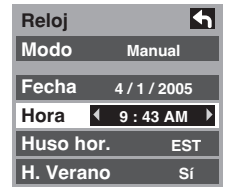

■ Huso hor.

Es válido cuando el modo se ajusta en automático.

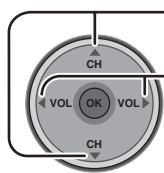

Pulse para seleccionar Huso hor.

Pulse para seleccionar su zona.

AST ↔ EST ↔ CST ↔ MST ↔ PST ↔ AKST ↔ HST ↔ NST

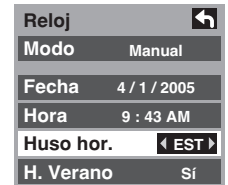

■ H. Verano (Horario de verano)

Válido cuando el modo es el de horario de verano.

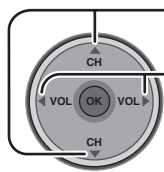

Pulse para seleccionar H. Verano.

Pulse para seleccionar Sí u No.



Programa auto

Para su conveniencia, el menú Ajuste Inicial se visualizará en la pantalla cuando el aparato se encienda por primera vez. Usted podrá explorar todos los canales (analógicos y digitales). En caso de ser necesario, siga los menús y los procedimientos visualizados en la pantalla para configurar las funciones. También puede hacer ajustes en el menú Ajuste.

1 Pulse para seleccionar Ent. ANT.

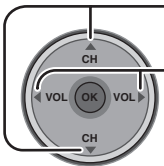

Pulse para seleccionar Cable o Antena.

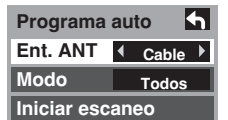

2 Pulse para seleccionar Modo.

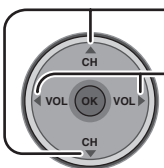

Pulse para seleccionar Todos o Análogo.

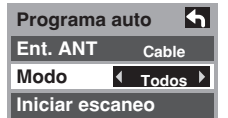

3 Pulse para seleccionar Iniciar escaneo.

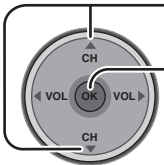

Presione para empezar Programa auto.
Los canales disponibles para la recepción se establecerán automáticamente.

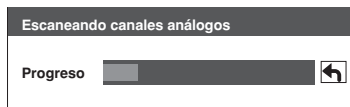

Para salir de la pantalla de menú

Presione

Para ver programas de TV

VHF y UHF



1  Presione para controlar el televisor con el control remoto.

2  Presione para encender el televisor.

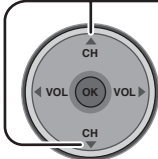
3  Pulse para seleccionar el canal deseado.
• También puede utilizar los botones de selección directa de números de programas y el botón PROG (vea la página 17).

4  Seleccione el nivel del volumen deseado.

Notas:

- El número del canal y el nivel del volumen se fijan incluso después de apagar el televisor.
- El consumo de energía y el sonido de aullido se pueden reducir si se baja el nivel del volumen.

Televisión por cable

Asegúrese de que la suscripción con el proveedor de TV por cable y la conexión del equipo estén completadas.

1  Seleccione el canal de TV 3 ó 4.

2  Pulse para controlar el receptor de cable con el mando a distancia.

3  Pulse para encender el receptor de cable.

• Apunte el mando a distancia hacia el receptor de cable.

Notas:

- El número del código del mando a distancia está puesto para productos Panasonic.
- Para controlar los productos de otros fabricantes, consulte las páginas 39 - 42.

Controles de ASPECTO

Los controles de aspecto le permiten elegir el aspecto dependiendo del formato de la señal recibida y sus preferencias.



ASPECT Presione para cambiar el modo de aspecto.

Nota:

Los modos de aspecto disponibles dependen de la señal recibida.

- 480i : 4:3, COMP, JUSTO o ACER
- 480p (4:3) : 4:3, COMP, JUSTO o ACER
- 480p (16:9) : 4:3, COMP, JUSTO o ACER
- 1080i / 720p : COMP Sólo

Modo	Imagen	Explicación
4 : 3		Muestra una imagen 4:3 en su tamaño 4:3 estándar con barras laterales color gris. (Puede crear un efecto de imagen secundaria en la pantalla si se muestra durante largos periodos de tiempo.)
ACER		Expande uniformemente una imagen 4:3 (anchura y altura) para que ocupe toda la pantalla a lo ancho y luego reposiciona la imagen verticalmente. (Recomendado para la imagen tipo buzón.)
COMP		Muestra una imagen ocupando toda la pantalla. (Recomendado para imágenes anamórficas.)
JUSTO		Alarga los bordes derecho e izquierdo de una imagen 4:3 para que llene la pantalla, y el centro de la pantalla tiene un aspecto de corrección aplicada. El tamaño de la imagen depende de la señal original. (Recomendado para ver normalmente la televisión.)

Visualizaciones en pantalla para la navegación

Ajuste de imagen. (vea la página 24)

Pulse para seleccionar el menú de imagen.
 Pulse para seleccionar o ajustar elementos de imagen.

Imagen 1/2		Imagen 2/2	
Normal	No	Temp Color	Azul
Modo	Estándar	Admi. Colores	No
Contraste	+30	Ajuste Acerc.	
Brillo	0	Otros Ajustes	
Color	0		
Tinte	0		
Nitidez	+10		

Pulse para seleccionar Otros Ajustes.
 Pulse para visualizar el menú Otros Ajustes.

Otros Ajustes	
Reduc de Ruido	No
3D Y/C Filtro	No
Matriz Color	SD
MPEG NR	No
Nivel Oscuro	Claro

Ajuste de audio. (vea la página 26)

Pulse para seleccionar el menú Audio.
 Pulse para ajustar elementos de Audio.

Audio	
Normal	Sí
Bajos	+7
Altos	+7
Balance	0
Otros Ajustes	0

Pulse para seleccionar Otros Ajustes.
 Pulse para visualizar el menú Otros Ajustes.

Otros Ajustes	
Sonido IA	Sí
Envolvente	No
Altavoces	Sí
Ent. HDMI	Auto
Norm. de Audio	0

Ajuste del temporizador (vea la página 28.)

Pulse para seleccionar Apagado o Cronómetro 1 - 5.
 Pulse para visualizar el menú Ajuste del temporizador.

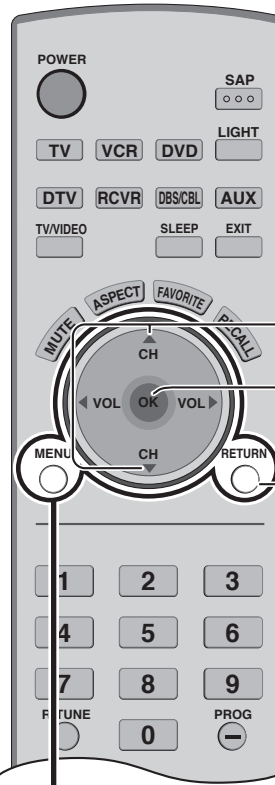

Pulse para seleccionar.
 Pulse para entrar en cada pantalla de ajuste.
 Pulse para volver al menú anterior.

Pulse el botón para visualizar el menú principal.

	Imagen
	Audio
	Cronómetro
	Bloqueo
	Ajuste

Cronómetro	Apagado	Apagado	60
Apagado			
Cronómetro 1			
Cronómetro 2			
Cronómetro 3			
Cronómetro 4			
Cronómetro 5			
	Cronómetro 1	CNL	310 - 1
		Día	C/U MIE
		Encender	10:00 AM
		Apagar	11:00 AM
		Fijar	No

Visualizaciones en pantalla para la navegación

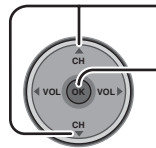
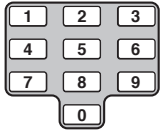

Pulse para seleccionar.

Pulse para cada pantalla de ajuste

Introduzca una contraseña de 4 dígitos.

Ajustes de bloqueo (vea la página 35.)

Crear contraseña

.....

Bloqueo ↩

- Modo **Apagado**
- Canal
- Programa
- Cambiar código

Bloquear canal

Bloquear canal ↩

CNL 1	3 - 0
CNL 2	
CNL 3	
CNL 4	
CNL 5	
CNL 6	
CNL 7	

Bloquear Prog. ↩

MPAA
U.S.TV
C.E.L.R.
C.F.L.R.
Salida a monitor Sí

Cambio de contraseña

Ingresar nueva contraseña.

.....

Confirmar nueva contraseña.

.....

Ajuste (vea la página 29)

Ajuste 1/2 ↩

- Búsqueda Fav.
- Idioma
- Reloj
- Programa canal **Ajuste 2/2** ↩
- Titulos de entrada Otros ajustes
- CC Acerca de
- Restaurar

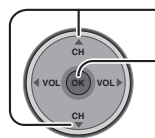

Pulse para seleccionar.

Pulse para cada pantalla de ajuste.



Pulse para volver a la pantalla anterior.

Idioma (vea la página 18)

Idioma ↩

Idioma **Español** ▶

Ajuste del reloj

(vea las páginas 18-19).

Reloj ↩

Modo **Manual**

Fecha **4 / 1 / 2005**

Hora **9 : 43 AM**

Huso hor. **EST**

H.Verano **Sí**

Titulos de ent. (vea la página 32)

Titulos de ent. ↩

Comp. 1
Comp. 2
HDMI
Video 1
Video 2

Programa Canel (vea la página 30)

Programa Canel ↩

- Auto
- Manual
- Medidor de señal

CC (vea la página 32)

CC ↩

Modo **No**

Análogo **CC1**

Digital **Principal**

Aj. digitales

Inicializar CC

Otros Ajustes (vea la página 34)

Otros Ajustes ↩

Autoencendido	No
Barra lateral	No

Acerca de (vea la página 34)

Acerca de ↩

- Versión
- Licencia

Programa auto (vea la página 30)

Programa auto ↩

Ent. ANT **Cable**

Modo **Todos**

Iniciar escaneo

Programar editar (vea la página 30)

CNL	Titulos	Favoritos	Agregar
1	No
2	...	2	Sí
3	No
4	No
5	No
6	No
7	No
8	No
9	No
10	No

Escena del medidor de señal (vea la página 31)

Medidor de señal ↩

CNL **2 - 1**

Nivel de señal

Actual **85 %**

Nivel máximo **85 %**

Navegación por menús

Imagen

Pulse el botón MENU para visualizar el menú principal.

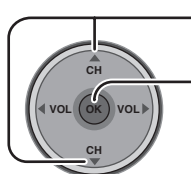

Pulse para seleccionar Picture.
Pulse para entrar en el menú secundario.

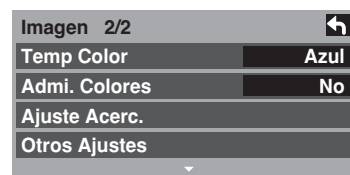

Normal / Contraste / Brillo / Color / Tinte / Nitidez / Temp Color / Admi. Colores

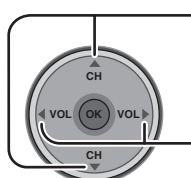

Presione para seleccionar el submenú.

Presione para ajustar el submenú.

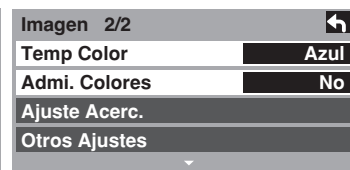

Elemento	Explicaciones
Normal	Repone los ajustes de imagen a los ajustes predeterminados en fábrica.
Contraste	Ajusta las partes blancas de la imagen.
Brillo	Ajusta las partes oscuras de la imagen.
Color	Ajusta la intensidad de color deseada.
Tinte	Ajusta los tonos naturales de la piel.
Nitidez	Ajusta la calidad de los detalles.
Temp Color	Para aumentar o disminuir los colores caliente (rojo) y frío (azul) según sus preferencias personales.
Admi. Colores	Admi. Colores Sí Permite ajustar automáticamente un color vívido.

Modo

Elija los modos de imagen preajustados que mejor se adapten al programa que está viendo. Esta función también afecta al ajuste de la temperatura del color.

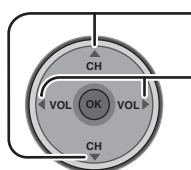

Presione para seleccionar el modo de imagen.

Presione para seleccionar el modo de imagen.

- Vívido (predeterminado): Provee un contraste y una nitidez de imagen realzados para ver programas en una habitación bien iluminada.
- Estándar : Recomendado para ver bajo condiciones normales en una habitación con iluminación atenuada.
- Cinema : Para ver películas en una habitación oscura. Proporciona una imagen suave, como la del cine.

Nota: Cada modo tiene sus propios ajustes de imagen [Color, Tinte, Brillo, Contraste y Nitidez].

Ajuste Acerc.

Ajuste la posición del zoom.
Funciona cuando el modo de aspecto está ajustado en zoom.

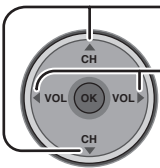

Pulse para seleccionar el menú Ajuste Acerc.

Pulse para seleccionar Ajustar tamaño / Posición V.

- Size : Ajusta el tamaño vertical
- V-Position : Ajusta la posición vertical.

Imagen 1/2	
Normal	No
Modo	Estándar
Contraste	+30
Brillo	0
Color	0
Tinte	0
Nitidez	+10

Imagen 2/2	
Temp Color	Azul
Admi. Colores	No
Ajuste Acerc.	
Otros Ajustes	

Otros Ajustes

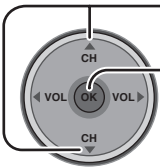

Pulse para seleccionar Otros Ajuste.

Presione para visualizar el submenú.

Imagen 1/2	
Normal	No
Modo	Estándar
Contraste	+30
Brillo	0
Color	0
Tinte	0
Nitidez	+10

Imagen 2/2	
Temp Color	Azul
Admi. Colores	No
Ajuste Acerc.	
Otros Ajuste	

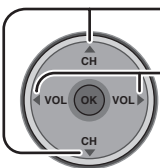

Presione para seleccionar el submenú.

Pulse para seleccionar o activar el menú secundario.

Otros Ajustes	
Reduc de Ruido	No
3D Y/C Filtro	No
Matriz Color	SD
MPEG NR	No
Nivel Oscuro	Obscuro

Elemento	Explicaciones
Reduc de Ruido	Reduce el ruido en el canal, comúnmente llamado efecto de nieve. Permanece en No cuando se recibe una señal intensa.
3D Y/C Filtro	Minimiza el ruido y la diafotía cromática de la imagen.
Matriz Color	<p>Seleccione HD o SD.</p> <ul style="list-style-type: none"> • SD : Cuando la señal de entrada es de un sistema de TV normal (NTSC). • HD : Cuando la señal de entrada es de un sistema de alta definición (ATSC). <p>Muestra imágenes 480p con un color natural procedentes de adaptadores de equipos digitales conectados a los terminales COMPONENT VIDEO INPUT (Y, P_B, P_R).</p> <p>Seleccione HD o SD para ajustar automáticamente los parámetros del color para HD (alta definición) y SD (definición estándar).</p> <p>Notas:</p> <ul style="list-style-type: none"> • Esta función sólo se encuentra disponible con imágenes 480p, y no se encuentra disponible con programas de televisores (NTSC) convencionales. • Cuando vea un formato de señal DTV que no sea estándar, usted podrá cambiar manualmente los parámetros del color para obtener la mejor calidad de la imagen.
MPEG NR	El ruido único de DVD, STB, etc. se reducirá.
Nivel Oscuro	Seleccione Claro o Oscuro [Claro: VIDEO/YUV 480i, Oscuro: 480P (VGA)/1080i] Sólo es válido para las señales de entrada externas.

Audio

Pulse el botón MENU para visualizar el menú principal.

Pulse para seleccionar Audio.

Pulse para entrar en el menú secundario.

Imagen
Audio
Cronómetro
Bloqueo
Ajuste

Audio	↩
Normal	Sí
Bajos	+ 7
Altos	+ 7
Balance	0
Otros Ajustes	0

Normal / Bajos / Altos/ Balance

Pulse para seleccionar Normal, Bajos, Altos o Balance.

Pulse para seleccionar o activar el menú secundario.

Audio	↩
Normal	Sí
Bajos	+ 7
Altos	+ 7
Balance	0
Otros Ajustes	0

Elemento	Explicaciones
Normal	Repone los ajustes de Bajos, Altos y Balance los ajustes predeterminados en la fábrica.
Bajos	Aumenta o disminuye la respuesta de los graves.
Altos	Aumenta o disminuye la respuesta de los agudos.
Balance	Repone los ajustes de Bajos, Altos y Balance los ajustes predeterminados en la fábrica.

Otros Ajustes

1

Presione para seleccionar Otros Ajustes.

Presione para visualizar el submenú.

Audio	↩
Normal	Sí
Bajos	+ 7
Altos	+ 7
Balance	0
Otros Ajustes	0

2

Presione para seleccionar el submenú.

Presione para seleccionar o activar el submenú.

Otros Ajustes	↩
Sonido IA	Sí
Envolvente	No
Altavoces	Sí
Ent. HDMI	Auto
Norm. de Audio	0

■ Sonido IA

Iguala los niveles de volumen generales en todos los canales. Sonido IA no se encuentra disponible en el modo de entrada VIDEO (vea la página 22).

Presione para seleccionar Sonido IA.

Presione para seleccionar Sí u No.

Otros Ajustes	↩
Sonido IA	Sí
Envolvente	No
Altavoces	Sí
Ent. HDMI	Auto
Norm. de Audio	0

Nota: Se fija en No cuando "Speakers" se pone en No.

■ Envolverte

Mejora la respuesta de audio cuando se escucha sonido estéreo.

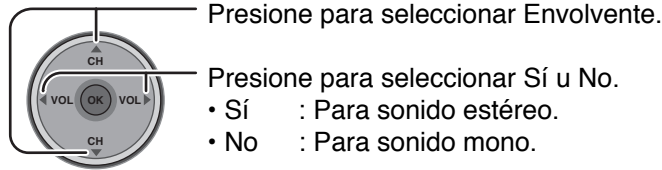

Otros Ajustes	↩
Sonido IA	Sí
Envolverte	No
Altavoces	Sí
Ent. HDMI	Auto
Norm. de Audio	0

Nota: Se fija en No cuando “Speakers” se pone en No.

■ Altavoces

Esta función se utiliza para encender o apagar los altavoces del televisor (vea la página 14, Conexiones de un amplificador).

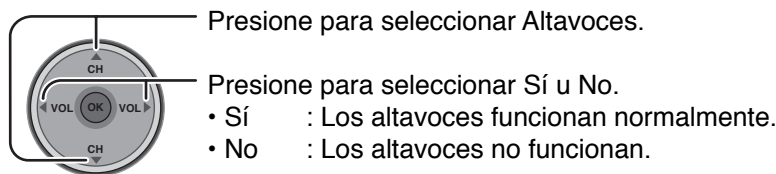

Otros Ajustes	↩
Sonido IA	Sí
Envolverte	No
Altavoces	Sí
Ent. HDMI	Auto
Norm. de Audio	0

Nota: Al Sound, Surround y Audio Leveler no se encuentran disponibles cuando se selecciona No.

■ Ent. HDMI

Cuando se utiliza HDMI (vea la página 12), esta función le permitirá cambiar entre entrada analógica y entrada digital.

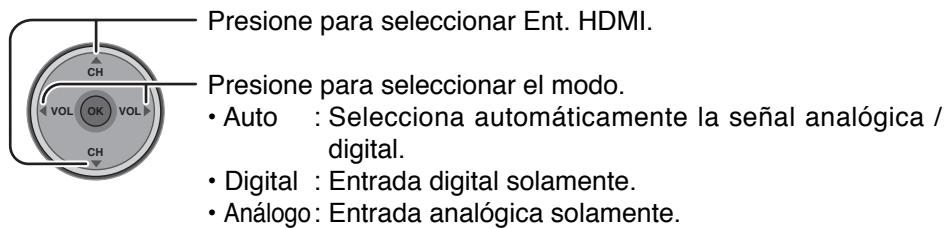

Otros Ajustes	↩
Sonido IA	Sí
Envolverte	No
Altavoces	Sí
Ent. HDMI	Auto
Norm. de Audio	0

■ Norm. de Audio

El nivelador de audio comprueba la diferencia de los niveles de audio entre las señales de entrada procedentes de un equipo externo, y minimiza el cambio en el volumen de salida que pueda producirse cuando se conmutan las señales de entrada.

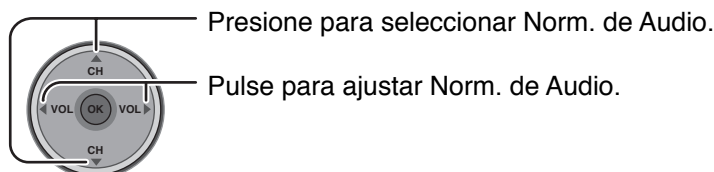

Otros Ajustes	↩
Sonido IA	Sí
Envolverte	No
Altavoces	Sí
Ent. HDMI	Auto
Norm. de Audio	0

Nota: Audio Leveler no se encuentra disponible cuando “Speakers” se pone en No.

Cronómetro

Ponga e Cronómetro para encender y apagar el televisor a las horas seleccionadas y en el día seleccionado.

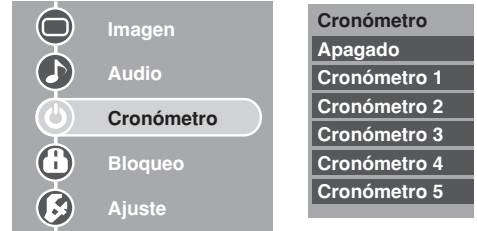
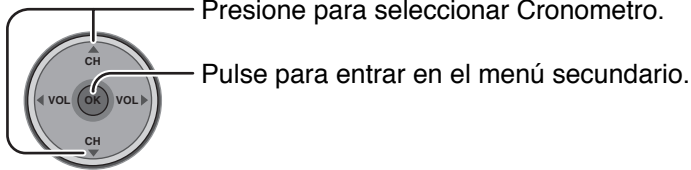

Apagado

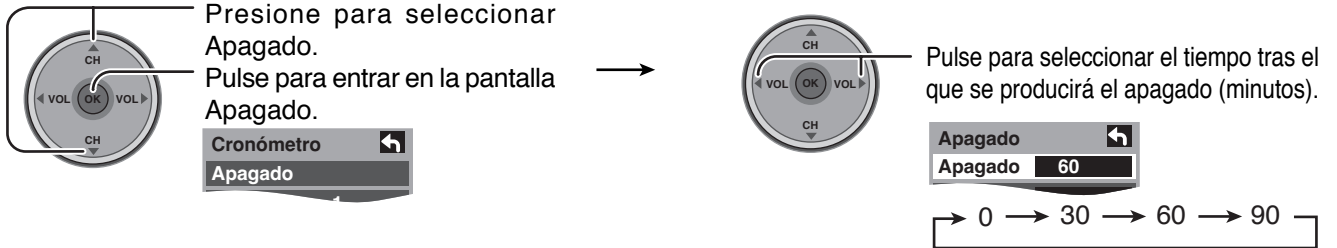

Cronómetro

El reloj deberá ponerse en hora antes de hacer los ajustes de la hora de encendido/apagado. (vea las páginas 18-19, 29)

■ CNL

- 1 Pulse para seleccionar Cronómetro. 1 ~ Cronómetro. 5.
Pulse para entrar en la pantalla de ajuste del temporizador.

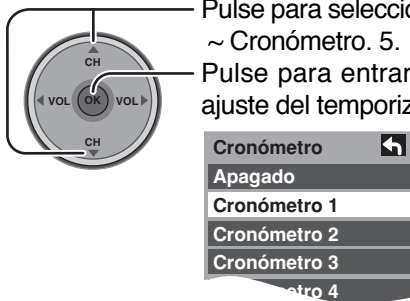

- 2 Pulse para elegir el canal.
Pulse para establecer el canal.

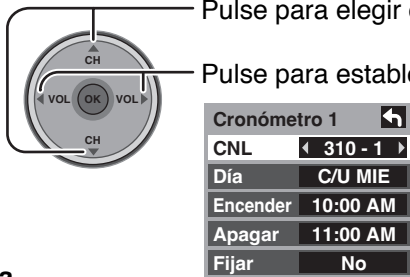

■ Día

- Presione para seleccionar Día.
Presione para seleccionar el ajuste del Día apropiado.



Elementos del día que pueden seleccionarse

DOM, LUN, MAR, MIE, JUE, VIE, SAB, IUN-VIE, SAB-DOM, DIARIO, C/U DOM, C/U LUN, C/U MAR, C/U MIE, C/U JUE, C/U VIE, C/U SAB

■ Encender/ Apagar

Realice las operaciones siguientes para la “hora de encendido” y la “hora de apagado” .

- Presione para seleccionar Encender o Apagar.
Pulse para seleccionar la hora (AM o PM) y los minutos de la hora de encendido/apagado.

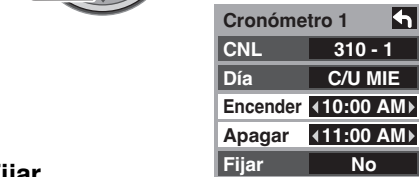

■ Fijar

- Presione para seleccionar Fijar.
Pulse para seleccionar Sí u No.

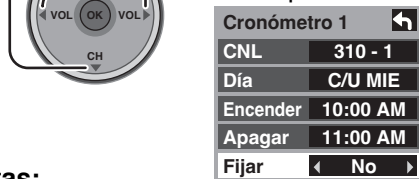

Notas:

- El televisor se apaga automáticamente después de pasar 90 minutos cuando se enciende mediante el Cronómetro. Esto se cancelará si se selecciona Apagar o se presiona una tecla.
- Cuando el suministro eléctrico del televisor se altere debido a un corte en el suministro o a un problema similar, el temporizador de apagado se desactivará y el televisor se pondrá en el modo de espera incluso después de restablecerse el suministro eléctrico.

Para volver a la pantalla anterior

RETURN

Pulse para volver.

Ajuste

Pulse el botón MENU para visualizar el menú principal.



Búsqueda

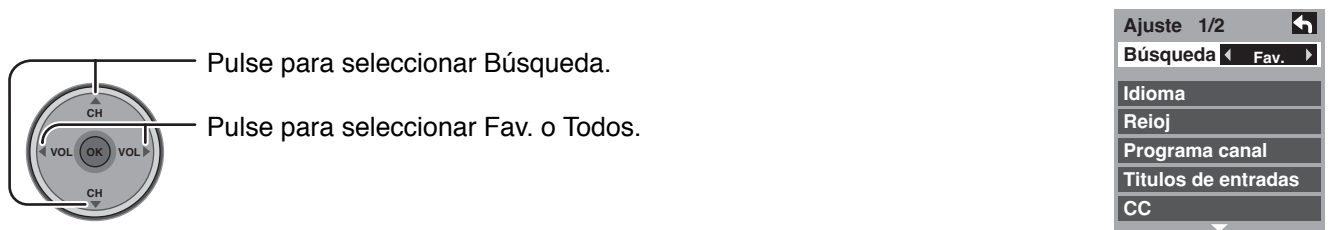

Idioma

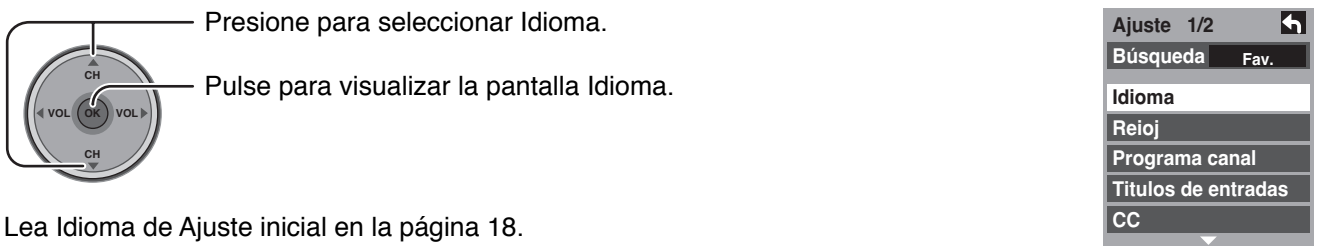

Lea Idioma de Ajuste inicial en la página 18.

Reioj

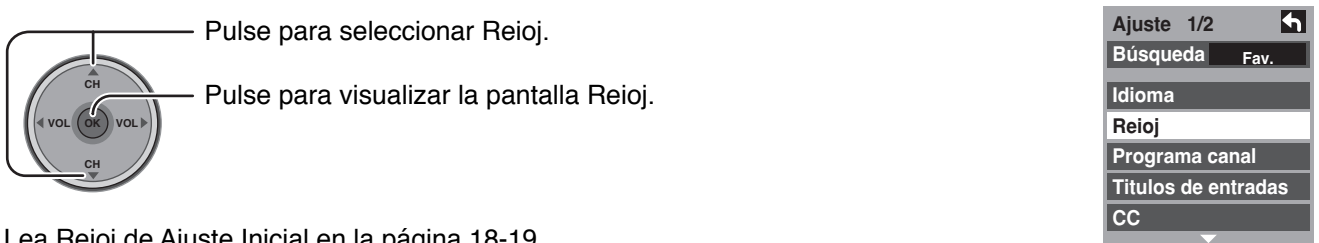

Lea Reioj de Ajuste Inicial en la página 18-19.

Programa canal

1

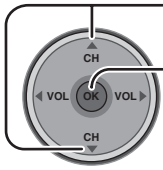

Pulse para seleccionar Programa canal.
Pulse para entrar en el menú Programa canal.

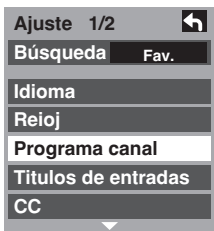

Ajuste 1/2
Búsqueda Fav.
Idioma
Reioj
Programa canal
Títulos de entradas
CC

2

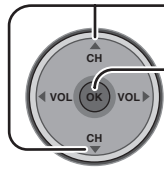

Pulse para seleccionar menús secundarios.
Pulse para entrar en el menú secundario.

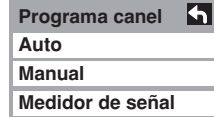

Programa canal
Auto
Manual
Medidor de señal

Programa auto

Explora automáticamente todos los canales disponibles.

1

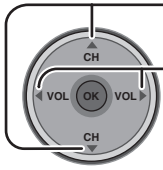

Pulse para seleccionar Ent. ANT
Pulse para seleccionar Cable o Antena.

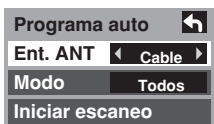

Programa auto
Ent. ANT Cable
Modo Todos
Iniciar escaneo

2

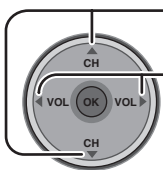

Pulse para seleccionar Modo.
Pulse para seleccionar Todos o Análogo.

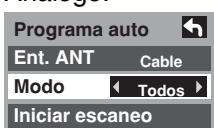

Programa auto
Ent. ANT Cable
Modo Todos
Iniciar escaneo

Todos : Analógico y digital
Análogo : Analógico solamente

3

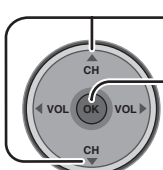

Pulse para seleccionar Iniciar escaneo.
Pulse para Iniciar escaneo.

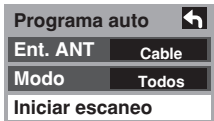

Programa auto
Ent. ANT Cable
Modo Todos
Iniciar escaneo

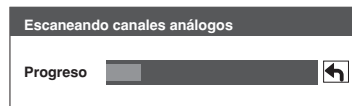

- Para completar Programa auto, la unidad vuelve al modo Manual.

Para disponer de un canal que ha sido localizado mediante la exploración automática, en el modo de programa manual, mueva el cursor a [Aceptar] y luego pulse [OK].

Manual

Para agregar o borrar manualmente canales de la lista de canales.

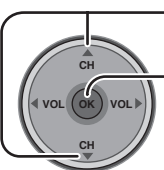

Presione para seleccionar Manual.
Pulse para entrar en la pantalla Manual.

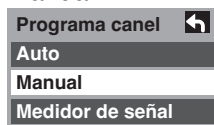

Programa canal
Auto
Manual
Medidor de señal

Editar

1

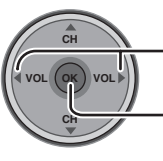

Pulse para seleccionar "Editar".
Pulse para entrar en el modo de edición.

CNL	Títulos	Favoritos	Agregar
1	---	---	No
2		2	Si
3	---	---	No
4	---	---	No
5	---	---	No
6	---	---	No
7	---	---	No
8	---	---	No
9	---	---	No
10	---	---	No

2

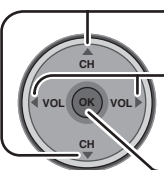



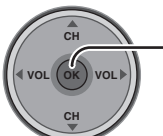

Pulse para seleccionar la línea de canales preajustados deseada.
Pulse para seleccionar el área de edición.
Títulos, Favoritos, Agregar.
Pulse para entrar en la pantalla de preajuste.
Consulte la página siguiente para cada ajuste.
Pulse para mover el cursor a [Aceptar].
Pulse para introducir lo que haya programado.



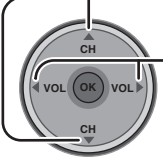
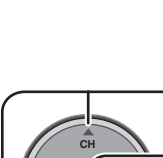

RETURN

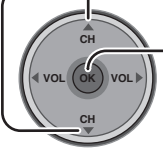
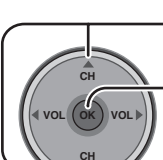
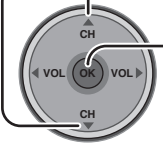
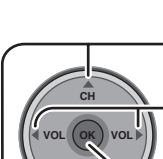

● Brincar

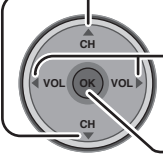
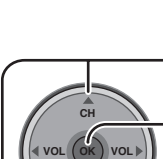

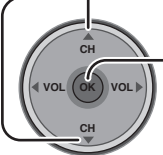

- 1
 -  Pulse para seleccionar Predeterminado.
 -  Pulse para seleccionar Transnita la estación.

Seleccionar títulos Aceptar 
 Predeterminado  ---- 
 Título manual
- 2
 -  Pulse para seleccionar Título manual.
 -  Pulse para visualizar Título manual.
- 3
 -  Pulse para mover el cursor a Títulos.
 -  Pulse para entrar en el campo de introducción.

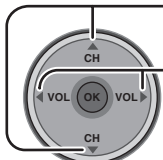
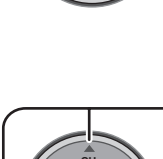
Título manual Aceptar 
 Títulos
- 4
 -  Pulse para seleccionar el carácter que va a introducir/cambiar.
 -  Pulse para mover el carácter que va a introducir/cambiar.
 -  Pulse para introducir su elección.
-  Pulse para mover el cursor a [Aceptar].
 -  Pulse para introducir el subtítulo.

● Editar (Favoritos)

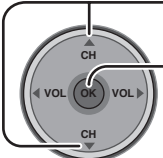
-  Pulse para seleccionar Favoritos.
 -  Pulse para seleccionar el número de Favoritos.

Favoritos Aceptar 
 Favoritos  12 
-  Pulse para mover el cursor a [Aceptar].
 -  Pulse para entrar en Favoritos y volver a la pantalla Editar.

● Editar (add / del)

Ajuste del registro/borrado en Programar Canel.

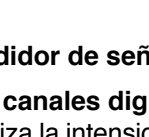
-  Pulse para visualizar Si.
 -  Pulse para seleccionar Sí o No.



■ Medidor de señal

(Para canales digitales solamente)

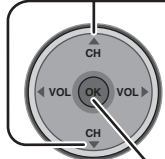
Visualiza la intensidad de la señal del canal digital ATSC en la antena.

- 1
 -  Presione para seleccionar Medidor de señal.

Programar Canel 
 Auto
 Manual
 Medidor de señal

 -  Pulse para visualizar el medidor de señal.
- 2
 -  Pulse para seleccionar el canal deseado.

Medidor de señal 
 CNL 2 - 1
 Nivel de señal

 Actual 85 %
 Nivel máximo 85 %

Nota:

El medidor de señal sólo funciona para las señales digitales introducidas por la antena.

Navegación por menús

Titulos de entradas

Para etiquetar las conexiones de entrada de video para la visualización en pantalla.

1

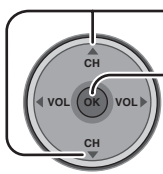

Presione para seleccionar Titulos de entradas.

Presione para introducir el campo de submenús.

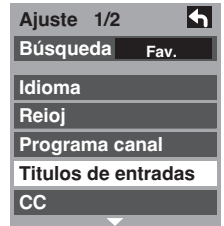

2

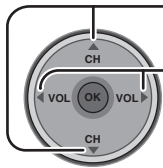

Pulse para seleccionar la entrada de vídeo.

Presione para seleccionar la etiqueta de video prefijada.

- Para saltar la entrada, seleccione **"BRINCAR"**. La entrada se omitirá cuando presione **TV/VIDEO**.

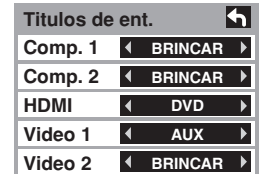

Etiquetas de entrada que se pueden seleccionar:
BRINCAR, VCR, DVD, CABLE, DBS, PVR, JUEGO, AUX

Subtítulos (CC)

El televisor tiene incorporado un decodificador capaz de proveer información visual correspondiente al sonido. El programa deberá tener Closed Captioning (Subtítulos ocultos) (CC) para que el televisor pueda mostrarlo.

■ Modo CC

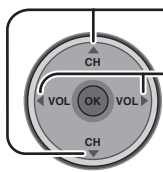

Presione para seleccionar Modo CC.

Presione para seleccionar la opción.

- No : Modo recomendado cuando no está siendo utilizada Subtítulos.
- Sí : Para mostrar Subtítulos ocultos.

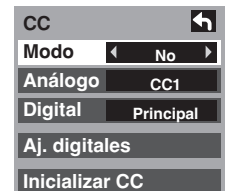

Notas:

- Los subtítulos ocultos no se muestran cuando usted utiliza la conexión HDMI.
- Si se utiliza un equipo conectado analógicamente para visualizar o grabar, los subtítulos ocultos (CC) deberán ser activados/desactivados en el equipo conectado.

El ajuste del modo de CC del televisor no afectará a la entrada analógica.

Si está reproduciéndose un programa digital en el formato analógico, los datos de CC también saldrán en el formato analógico.

Si se utiliza un equipo conectado digitalmente para introducir datos, los datos de CC deberán activarse en el equipo conectado o en el televisor.

Si se activan los CC en el equipo conectado y en el televisor, los subtítulos de cada unidad se superpondrán.

■ Análogo

Elija el servicio de subtítulos ocultos de las emisiones analógicas.

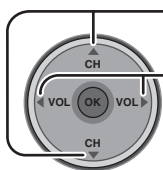

Presione para seleccionar Análogo.

Presione para seleccionar la opción.

- CC1 : Para la información relacionada con video que puede mostrarse (hasta 4 líneas de texto en la pantalla, donde no interfiere con las partes importantes de la imagen). El texto puede aparecer en cualquier idioma.
- CC2/CC3/CC4 : Otros modos utilizados para la información relacionada con video.
- T1 : Borra una parte grande de la imagen de la pantalla del televisor, y muestra guías de programas o cualquier otra información actualmente transmitida.
- T2/T3/T4 : Otros modos que muestran información y borran una parte grande de la imagen de la pantalla del televisor.



■ Digital

El menú Subtítulos cerrados digitales le permite configurar la forma en que va a ver los subtítulos digitales.

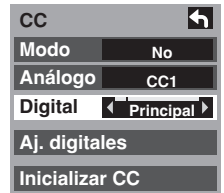
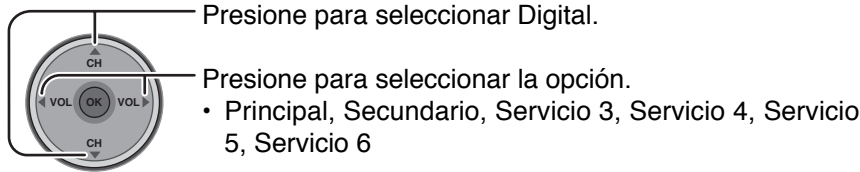

■ Aj. digitales

Selección de un servicio de emisión digital y formatos de visión.

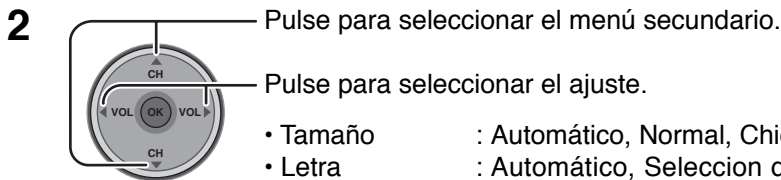
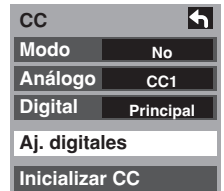
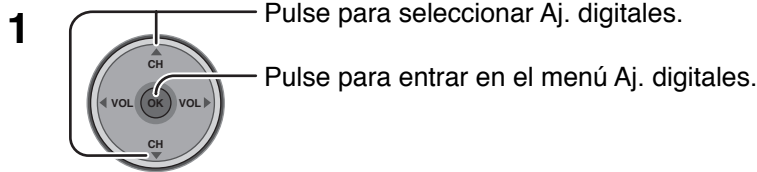

- Tamaño : Automático, Normal, Chico, Grande
- Letra : Automático, Selección de fábrica, Mono-lineal, Prop-lineal, Mono, Prop, Casual, Letra Cursiva, Minusculas
- Estilo : Automático, Ninguna, Elevado, Deprimido, Uniforme, Sombra



- Frente : El color de la fuente [Automático, Negro, Blanco, Rojo, Verde, Azul, Amarillo, Magenta, Cyan]
- Opacidad frontal: La opacidad de la fuente [Automático, Transparente, Translúcido, Sólido, Oscilante]
- Fondo : El color de la caja de texto [Automático, Negro, Blanco, Rojo, Verde, Azul, Amarillo, Magenta, Cyan]



- Fond Oscuro : La opacidad de la caja de texto [Automático, Transparente, Translúcido, Sólido, Oscilante]
- Contorno : El contorno del filo de sombra (si se selecciona en estilo) [Automático, Negro, Blanco, Rojo, Verde, Azul, Amarillo, Magenta, Cyan]



■ Inicializar CC

Repone los ajustes CC.

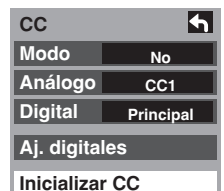
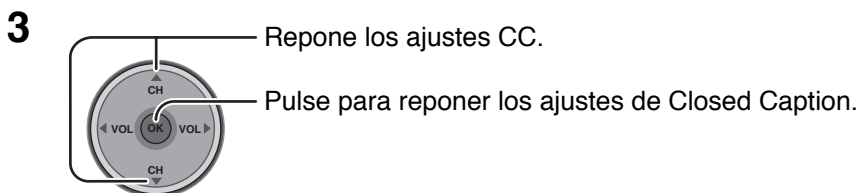

Otros ajustes

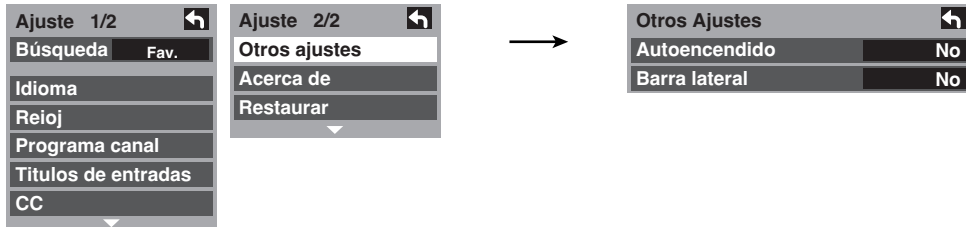

Autoencendido

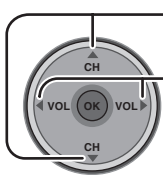

Pulse para seleccionar Autoencendido.

Pulse para seleccionar Sí u No.

Seleccione Sí para encender el televisor a la misma hora que el receptor de cable u otros componentes conectados.



Nota: El temporizador para dormir no funcionará si la función Autoencendido está activada.

Ajuste de paneles laterales

No visualice una imagen en el modo 4:3 durante un periodo de tiempo prolongado porque esto podrá ser la causa de que quede una imagen secundaria en los paneles laterales a ambos lados del campo de visualización.

Para reducir el riesgo de que se produzca el efecto de imagen secundaria, ilumine los paneles laterales.

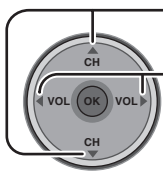
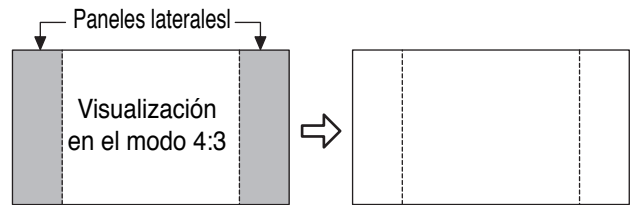

Pulse para seleccionar Panel lateral.

Pulse para seleccionar Pulse para seleccionar Apagado, Bajo, Medio, Alto.



Notas:

- Para disminuir la aparición de imágenes fantasma, ajuste el Panel lateral a Alto.
- Los paneles laterales pueden destellar (en blanco y negro alternativamente) dependiendo de la imagen que esté siendo mostrada en la pantalla. Si se utiliza el modo de cine se reducirá el parpadeo (vea la página 24).

Acerca de

Visualización Versión o Licencia.

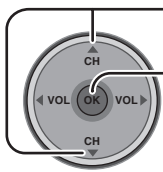

Pulse para seleccionar Acerca de.

Pulse para visualizar la pantalla Acerca de.

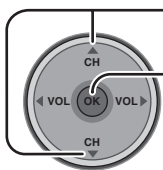

Pulse para seleccionar la versión o la Licencia del Software.

Pulse para visualizar la versión o la Licencia del Software.

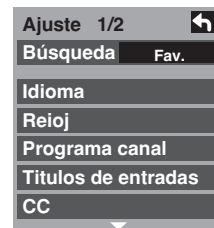

Restaurar

La configuración se repone.

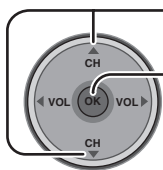

Pulse para seleccionar Restaurar.

Pulse para visualizar la pantalla de la contraseña.

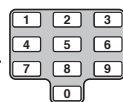

Introduzca su contraseña con las teclas 0 ~ 9 para reponer los ajustes de Ajuste.

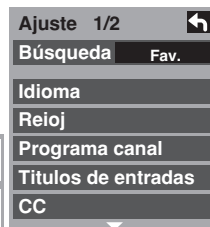
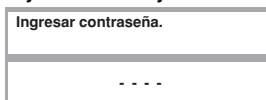

Nota:

Al realizar la reposición se cancelarán todos los elementos establecidos con Ajuste como, por ejemplo, los ajustes de canales. Utilice la reposición con cuidado.

Bloqueo

Pulse la tecla MENU para activar el menú principal y seleccione “Bloqueo”.

Pulse para seleccionar Bloqueo.

Pulse para visualizar la pantalla de introducción de contraseña.

Introduzca su contraseña con las teclas 0 ~ 9 .

Modo

Seleccione Modo para impedir videojuegos, cintas de videocasetera, canales y modos de video.

Pulse para seleccionar Modo.

Presione para seleccionar la opción.

- Apagado : Apaga las funciones de Bloqueo.
- Total : Todos los canales quedan bloqueados independientemente del nivel de clasificación.
- Juego : Bloquea los canales 3 y 4 y las entradas de video.
- CNL : Bloquea canales analógicos y digitales específicos. Para ver uno cualquiera de los canales bloqueados se necesita introducir una contraseña.

Canal

Seleccione hasta cuatro (7) (1-7) canales para bloquearlos. Estos canales se bloquearán independientemente de la clasificación del programa.

Presione para seleccionar Canal.

Pulse para visualizar la pantalla de bloqueo de canales.

Pulse para seleccionar CNL 1 - 7.

Pulse para seleccionar el canal bloqueado deseado.

Navegación por menús

Bloqueo de Programa

Este televisor incorpora la tecnología V-CHIP para bloquear películas o programas de televisión según la categoría de la clasificación. Hay cuatro (4) categorías que aconsejan sobre el contenido de los programas: MPAA (Motion Picture Association of America) y TV Parental Guidelines Ratings. Estas dos categorías se utilizan como guía para bloquear los programas.

- El modo predeterminado para la categoría de bloqueo es el de bloqueo desactivado.

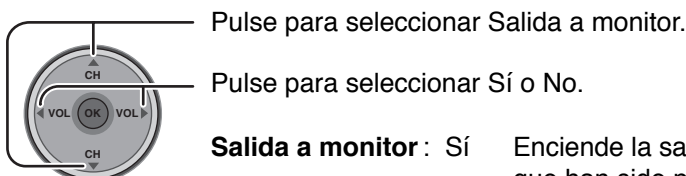
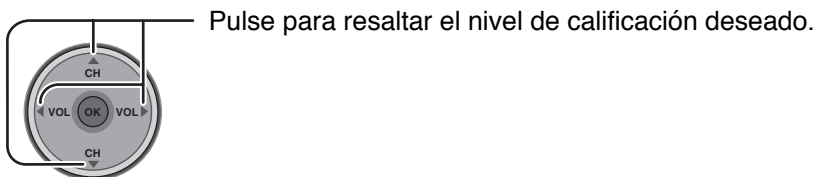
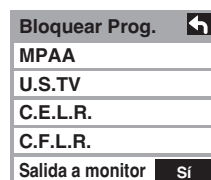
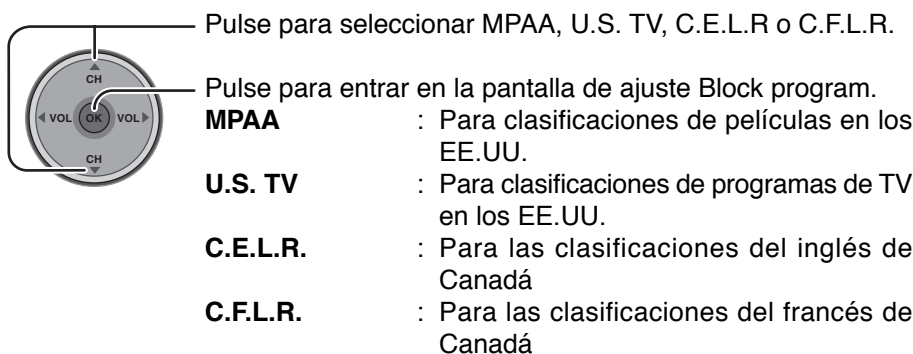
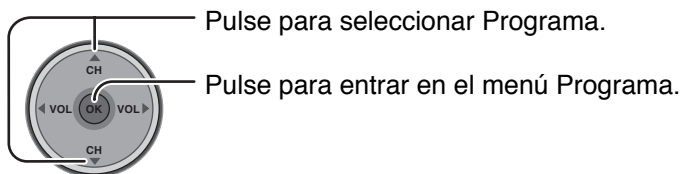

Salida a monitor : Sí Enciende la salida del terminal de comprobación para los programas que han sido puestos en "Blocked".
No Apaga la salida del terminal de comprobación para los programas que han sido puestos en "Blocked".

Notas:

- La clasificación NR es independiente de otras clasificaciones.
- Bloqueando un nivel de clasificación basado en la edad, la clasificación NR y cualquier otra clasificación más restrictiva también quedarán bloqueadas.

GRÁFICA DE CALIFICACIONES DE PELÍCULAS PARA LOS EEUU

NR	CONTIENE PROGRAMAS SIN RESTRICCIONES Y PROGRAMAS NA (NO APLICABLES). Las películas no tienen restricciones o las restricciones no son aplicables.
G	PÚBLICO EN GENERAL. Se admiten a todos los públicos.
PG	SE SUGIERE LA SUPERVISIÓN DE LOS PADRES. Algún material puede no ser apropiado para los niños.
PG-13	SE RECOMIENDA ENCARECIDAMENTE LA SUPERVISIÓN DE LOS PADRES. Algún material puede no ser apropiado para los niños menores de 13 años.
R	RESTRINGIDAS. Los jóvenes menores de 17 años y los niños necesitan estar acompañados de sus padres o una persona adulta que los supervise.
NC-17	NO SE ADMITE AL PÚBLICO MENOR DE 17 AÑOS.
X	ADULTOS SOLAMENTE.

GRÁFICA DE CALIFICACIONES DE PROGRAMAS DE TV PARA LOS EEUU

Esta guía tiene 7 niveles de clasificaciones basadas en edades que pueden ser elegidas. Estos 7 niveles están divididos en 2 grupos según la edad: clasificaciones basadas en juventud (Youth) y clasificaciones basadas en orientación (Guidance). Algunas de estas clasificaciones por edad también tienen clasificaciones por contenido, denominadas como D (Diálogo), L (Lenguaje), S (Sexo) y V (Violencia). En la siguiente tabla se muestra la selección de clasificaciones basadas en edad.

Grupo basado en edad	Clasificación basada en edad	Posibles selecciones de contenido	Descripción
NR (Si clasificación)	TV-NR	<ul style="list-style-type: none"> Viewable (Visible) Blocked (Bloqueado) 	No clasificado. Consulte CUSTOMER CAUTION en la página 45.
Youth	TV-Y	<ul style="list-style-type: none"> Viewable (Visible) Blocked (Bloqueado) 	Todos los niños. Los temas y elementos en este programa están especialmente diseñados para un público infantil, incluyendo niños de 2-6 años.
	TV-Y7	<ul style="list-style-type: none"> FV (Violencia Fantásica) Viewable (Visible) Blocked (Bloqueado) 	Dirigido a niños mayores. Los temas y elementos en este programa pueden incluir ligera violencia física o cómica, o puede asustar a niños menores de 7 años.
Guidance	TV-G	<ul style="list-style-type: none"> Viewable (Visible) Blocked (Bloqueado) 	Audiencia General. Contiene poca o nada de violencia, nada de lenguaje fuerte, y poco o nada de diálogo o situaciones con contenido sexual.
	TV-PG	<ul style="list-style-type: none"> D,L,S,V (Todas seleccionadas) Cualquier combinación de D, L, S, V 	Guía de los padres sugerida. El programa puede contener lenguaje obscuro infrecuente, violencia limitada, diálogos o situaciones sexualmente sugestivas.
	TV-14	<ul style="list-style-type: none"> D,L,S,V (Todas seleccionadas) Cualquier combinación de D, L, S, V 	Advertencia a los padres. Este programa puede contener temas sofisticados, contenido sexual, lenguaje inapropiado, y violencia más intensa.
	TV-MA	<ul style="list-style-type: none"> D,L,S,V (Todas seleccionadas) Cualquier combinación de L, S, V 	Sólo audiencia Madura. Este programa puede contener temas para adultos, lenguaje profano, violencia gráfica y contenido sexual explícito.
FV : FANTASIA/ CARICATURAS CON VIOLENCIA V : VIOLENCIA S : SEXO L : LENGUAJE OFENSIVO D : DIALOGO CON CONTENIDO SEXUAL			

GRÁFICA DE CALIFICACIONES PARA INGLÉS DE CANADÁ

E	Exenta - La programación exenta incluye: noticias, deportes, documentales y otros programas de información, entrevistas, vídeos musicales y programas de variedades.
C	Programación para niños menores de 8 años. Sin lenguaje ofensivo, desnudos ni contenido sexual.
C8+	Programación considerada generalmente aceptable para niños de 8 años y menos. Sin blasfemias, desnudos ni contenido sexual.
G	Programación general para todos los públicos.
PG	Se sugiere la supervisión de los padres. Algún material puede no ser apropiado para los niños.
14+	La programación contiene temas que pueden no ser apropiados para el público menor de 14 años. A los padres se les avisa que no deben dejar ver estos programas a los niños ni a los jóvenes menores de 14 años.
18+	Mayores de 18 años. Programación limitada a los adultos. Contiene escenas de violencia constante o de excesiva violencia.

Navegación por menús

GRÁFICA DE CALIFICACIONES PARA FRANCÉS DE CANADÁ

E	Exenta - La programación exenta.
G	General - Programación para público de todas las edades. No contiene violencia, o el contenido de la misma es mínimo o se muestra apropiadamente.
8 ANS+	8+ General - No se recomienda para los niños pequeños. La programación es para un público diverso, pero contiene violencia de vez en cuando. Se recomienda la supervisión de adultos.
13ANS+	La programación tal vez no sea adecuada para niños menores de 13 años. Contiene pocas escenas de violencia o una o más escenas suficientemente violentas como para afectarlos. Se recomienda encarecidamente la supervisión de personas adultas.
16ANS+	La programación puede que no sea apropiada para menores de 16 años. Contiene frecuentes escenas de violencia o de mucha violencia.
18ANS+	Programación limitada a los adultos. Contiene escenas de violencia constante o de mucha violencia.

Precauciones del cliente

El sistema V-Chip que se utiliza en este aparato es capaz de bloquear los programas "NR" (no clasificados, no aplicables y ninguno) de acuerdo con las normas de la FCC indicadas en la Sección 15.120(e)(2). Si se elige la opción de bloqueo de programas "NR", "podrán producirse resultados inesperados y posiblemente confusos, y usted tal vez no pueda recibir anuncios de emergencia o ninguno de los tipos de programación siguientes".

- Anuncios de emergencia (mensajes EAS, avisos del tiempo y otros)
- Programas locales • Noticias • Política • Anuncios de servicios públicos • Religión • Deportes • Tiempo

Mensajes de bloqueo

En la pantalla se muestran varios mensajes de bloqueo dependiendo del tipo de bloqueo que usted seleccione en el menú Lock (Bloqueo).

Nota:

Al introducir una contraseña se anulará la condición de bloqueo. Sin embargo, las clasificaciones seleccionadas se mantendrán.

Mensaje	Causa posible
Juego bloqueado.	Se presionó el botón [TV/VIDEO] cuando estaba seleccionado Bloquear Juego.
Canal bloqueado.	Sintonizado al canal designado cuando estaba seleccionado Bloqueo de Canal. Sintonizado al canal 3 y al canal 4 cuando estaba seleccionado Game Lock (Bloqueo de juegos).
Todos bloqueados.	Se seleccionó Bloqueo Total.
Prog. restringido.	Se recibieron programas que sobrepasaron el nivel de clasificación de Bloqueo de Programa.

Cambiar Código

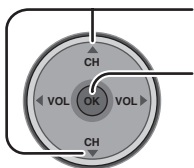

Pulse para seleccionar Cambiar Código.

Pulse para entrar en la pantalla de Cambiar Código.

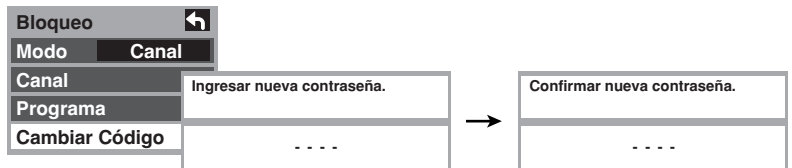

Ponga una contraseña de 4 dígitos para entrar en el menú Lock (Bloqueo).

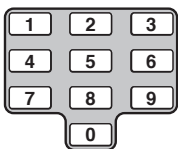

Introduzca una contraseña de 4 dígitos.

Después de introducir la contraseña por primera vez, "Nuevo Código" cambiará a "Introduzca el Código".

Notas:

- Utilice una clave que sea fácil de recordar, anótelas y guárdela en un lugar seguro.
- Si selecciona Siempre para Cuanto tiempo? (vea la página 45) y olvida su código secreto, usted deberá acudir a un técnico cualificado para que cancele el ajuste de bloqueo de su televisor.

Operación del equipo periférico

Programación del código de control remoto

Puede controlar los componentes de otros fabricantes utilizando el control remoto de este televisor.

Preparación:

- Conecte el enchufe del componente externo a un tomacorrientes.
- Asegúrese de que el componente esté apagado.



1



Mantenga presionado **POWER** y **OK** juntos **durante un mínimo de 5 segundos**.

- Los botones de selección de modo parpadean, y luego suelte **POWER** y **OK**.

2



Seleccione el tipo de componente.

- El botón seleccionado se enciende y todos los demás se apagan.

3

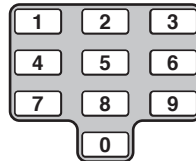

Introduzca el código de infrarrojos de 3 dígitos (vea las páginas 40-42).

- Ajuste predeterminado en fábrica: Panasonic
- Presione **POWER** para probar la operación.

Notas:

- Si el componente no funciona con el control remoto, repita el procedimiento utilizando otro código. (Algunas marcas tienen múltiples códigos.)
- Si se introduce un código incorrecto, o si el procedimiento tarda más de 30 segundos, la programación fallará.

Para encontrar el código no listado en el índice

1

Después de seleccionar el tipo de componente (paso 2 anterior)



Presione para seleccionar el código.

- El código empieza desde el dispositivo actual.
- Presione **POWER** para probar la operación.
- Repita los pasos hasta encontrar el código del componente. Tal vez sea necesario hacer varios intentos antes de encontrar el código.

2

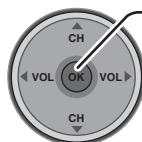

Presione para guardar el código.

Índice de claves infrarrojas

El control remoto es capaz de controlar muchas marcas de equipos periféricos. Consulte la página 39 para conocer los procedimientos de programación.

Notas:

- La memoria del control remoto es limitada y, por lo tanto, es posible que no pueda controlar algunos modelos. El control remoto no ha sido diseñado para controlar todas las funciones disponibles en todos los modelos.
- Después de introducir el código de infrarrojos apropiado, presione los botones selectores de modo (vea la página 16). Consulte las páginas 43 y 44 para conocer detalles del funcionamiento de los equipos periféricos utilizando el control remoto.

Claves de control remoto por infrarrojos para componentes específicos

Consejo útil: Escriba los números de las claves para sus componentes en los espacios suministrados abajo. Esto servirá como una referencia muy útil siempre que necesite volver a programar su control remoto.

CABLE Decodificador de televisión por cable	<input type="text"/>	VCR Videograbadora	<input type="text"/>	CD Reproductor de disco compacto	<input type="text"/>
DBS Sistema de emisión digital	<input type="text"/>	RCVR Receptor o amplificador	<input type="text"/>	LD Reproductor de disco láser	<input type="text"/>
Otro componente	<input type="text"/>	Otro componente	<input type="text"/>	Otro componente	<input type="text"/>
Otro componente	<input type="text"/>	Otro componente	<input type="text"/>	Otro componente	<input type="text"/>

Claves para videograbadora

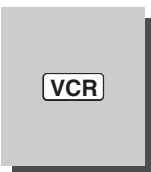

Marca	Código
Admiral	335
Aiwa	332
Akai	314, 315, 316, 329
Audio Dynamic	311, 339
Bell & Howell	305, 313
Broksonic	320, 326
Canon	323, 325
CCE	343
Citizen	306
Craig	305, 306, 329
Curtis Mathes	324, 345
Daewoo	301, 324, 343
DBX	310, 311, 339
Dimensia	345
Emerson	303, 319, 320, 325, 326, 343
Fisher	305, 307, 308, 309, 313
Funai	320, 326, 334
GE	324, 333, 345
Goldstar	306
Gradiente	334
Hitachi	300, 323, 345
Instant Replay	323, 324
Jensen	339
JVC	310, 311, 334, 339
Kenwood	306, 310, 311, 339
LXI	300, 305, 306, 307, 308, 309
Magnavox	323, 324, 331
Marantz	310, 311, 339
Marta	306
Memorex	309, 324
MGA	338, 340, 341, 347, 348
Minolta	300, 345
Mitsubishi	338, 340, 341, 347, 348
Multitech	304, 347
NEC	310, 311, 334, 339
Olympic	323, 324

Marca	Código
Optimus	306, 321, 328, 335
Orion	320, 326
Panasonic	321, 322, 323, 324
Penney	300, 305, 310, 311, 324, 339, 345
Pentax	300, 311, 345
Philco	320, 323, 324, 326, 331, 343
Philips	323, 324, 331
Pioneer	323
Proscan	300, 301, 302, 323, 324, 331, 333, 345, 346
Quasar	321, 322, 323, 324
Radio Shack	305, 309, 324, 333, 336, 340
RCA	300, 301, 302, 323, 324, 331, 333, 345, 346
Realistic	305, 309, 324, 336, 340
Samsung	302, 304, 333
Sansui	320, 326, 339, 352
Sanyo	305, 309, 313
Scott	301, 302, 304, 309, 320, 326, 338, 340, 347, 348
Sears	300, 305, 306, 307, 308
Sharp	335, 336
Shintom	317
Signature 2000	335
Singer	317
Sony	328, 329, 330
Sylvania	323, 324, 331
Tashiro	306
Tatung	310, 311, 339
Teac	310, 311, 339
Technics	321, 322, 323, 324
Teknika	324
Toshiba	301, 346
Vector Research	311
Wards	306, 309, 335, 336, 344
Yamaha	305, 310, 311, 339
Zenith	306, 344

DVD

Claves para DVD

Marca	Código
Denon	100
Ferguson	101
JVC	109
Mitsubishi	105
Nordmende	101
Panasonic	100
Philips	103
Pioneer	102
RCA	101

Marca	Código
Saba	101
Samsung	110
Sharp	108
Sony	104
Technics	100
Thomson	101
Toshiba	103
Yamaha	100
Zenith	107

DVD

Claves para CD

Marca	Código
Admiral	226
Aiwa	233, 235
Carver	229
Denon	242
Emerson	239
Fisher	205
Harman Kardon	219, 220, 221, 223
Hitachi	207
Jensen	234
JVC	240, 241, 245
Kardon	223
Kenwood	200, 201, 211, 245
LXI/Sears	236
Magnavox	229, 232
Marantz	229
McIntosh	221
Nakamichi	210
Onkyo	214, 215

Marca	Código
Optimus	208, 218, 220, 222
Panasonic	224, 225, 227
Philips	229, 230
Pioneer	208
Quasar	224, 225, 227
RCA	231, 237, 238, 247
Sansui	210, 246
Sanyo	205
Scott	210, 246
Sharp	242, 243
Sherwood	220
Sony	228
Soundesign	244
Teac	212, 216, 218
Technics	224, 225, 227
Victor	240, 241, 245
Yamaha	202, 203, 204

AUX

Claves para videograbadoras personales

Marca	Código
Panasonic Replay TV	100
Philips Tivo	101
Sony Tivo	102

AUX

Claves para platina de casete

Marca	Código
Aiwa	223, 224, 225
Denon	231
Fisher	203
Jensen	214
JVC	229, 230
Kenwood	200, 207
Marantz	202
Nakamichi	205
Onkyo	208, 209, 213
Panasonic	216, 218

Marca	Código
Philips	222
Pioneer	204
RCA	226, 227, 228
Sansui	205, 210
Sharp	231
Sony	219, 220
Teac	210, 211, 215
Technics	216, 218
Yamaha	201, 202

Operación del equipo periférico

RCVR

Claves para receptores

Marca	Código
Admiral	120
Aiwa	125, 126
Denon	134, 135, 136
Fisher	104
Garrard	113
Harman Kardon	115, 123
Jensen	129
JVC	132, 133
Kenwood	100, 108
Magnavox	127
Marantz	124
McIntosh	116
Nakamichi	106
Onkyo	109, 114

Marca	Código
Optimus	103, 127, 130, 131
Panasonic	118, 119, 121
Philips	123
Pioneer	105, 107
Quasar	118, 119, 121
RCA	103, 105, 127, 130, 131
Sansui	103, 111, 139
Sharp	134, 137
Sony	122
Soundesign	138
Teac	111, 112, 113
Technics	118, 119, 121
Victor	132, 133
Yamaha	101, 102

DBS/CBL

Claves para DBS

Marca	Código
Dish Network	105, 115, 116
Echo Star (Echostar)	105
Express VU	105, 115
G.E.	106
G.I. (General Instrument)	108
Gradiente	114
Hitachi	103, 111, 112
HNS (Hughes)	103

Marca	Código
Magnavox	101, 102
Panasonic	104
Philips	101, 102
Primestar	108
Proscan	106, 109, 110, 113
RCA	106, 109, 110, 113
Sony	107
Star Choice	103, 108
Thoshiba	100
Uniden	101, 102

DBS/CBL









Claves para decodificadores de televisión por cable

Marca	Código
ABC	124
Archer	125, 132
Cableview	105, 132
Citizen	105, 122
Curtis	112, 113
Diamond	124, 125, 132
Eagle	129
Eastern	134
GC Brand	105, 132
Gemini	122
General Instrument/Jerrold	111, 119, 120, 121, 122, 123, 124, 125, 126, 127
Hamlin	112, 118, 140, 141, 142, 145
Hitachi	103, 124
Macom	103, 104, 105
Magnavox	133
Memorex	130
Movietime	105, 132
Oak	102, 137, 139
Panasonic	109, 110, 114
Philips	106, 107, 128, 129, 130
Pioneer	101, 116
Pulsar	105, 132



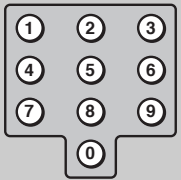



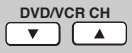







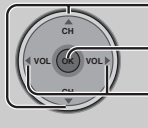

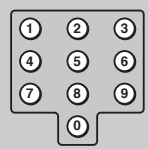

Marca	Código
Puser	132
RCA	115
Realistic	132
Regal	112, 118, 140, 141, 142, 145
Regency	134
Rembrandt	105, 132, 137
Samsung	105
Scientific Atlanta	111, 112, 113
Slmark	101, 105
Sprucer	105, 110
Stargate	105, 132
Tel eview	101, 105
Texscan	144
Tocom	135
Toshiba	104
Unika	125, 132
Universal	122, 132
Videoway	106
Viewstar	129, 130
Zenith	100, 117
Zenith /Drae Satellite	100

Tabla de teclas operacionales

Esta tabla define qué teclas son operacionales tras la programación (si es necesario), durante el modo de control remoto seleccionado para DTV, CABLE, DBS, VCR, DVD, etc.

NOMBRE DE TECLA	MODO DTV	MODO CABLE	MODO DBS
	ALIMENTACIÓN	ALIMENTACIÓN	ALIMENTACIÓN
	NAVEGACIÓN ARRIBA/ABAJO	CANAL DE CABLE SUPERIOR/ INFERIOR	NAVEGACIÓN DBS HACIA ARRIBA/ABAJO
	ACEPTAR	—	MENU DBS
	NAVEGACIÓN DERECHA/ IZQUIERDA	—	NAVEGACIÓN DBS DERECHA/IZQUIERDA
	MENU DTV	—	—
	INFORMACIÓN DE PROGRAMA	—	INFORMACIÓN DE PROGRAMA DBS
	SALIDA DE GUÍA ELECTRÓNICA DE PROGRAMA (EPG)	—	SALIDA DE MENU DBS
	Selección de canales	Selección de canales	Selección de canales
	CANAL STB ANTERIOR	CANAL DE CABLE ANTERIOR	CANAL DBS ANTERIOR
	PROGRAMA DTV/RAYA	—	—
	INFORMACIÓN DE GUÍA ELECTRÓNICA DE PROGRAMA (EPG)	—	—
	—	—	CANAL DE DBS SUPERIOR/INFERIOR

Operación del equipo periférico

NOMBRE DE TECLA	MODO VCR	MODO DVD/CD		(PVR)	MODO AUX		MODO RCVR
		(DVD)	(CD)		(VCR2)	(TAPE)	
	ALIMENTACIÓN	ALIMENTACIÓN	ALIMENTACIÓN	ALIMENTACIÓN	ALIMENTACIÓN	ALIMENTACIÓN	ALIMENTACIÓN
	—	—	—	—	—	—	SILENCIAMIENTO DE RCVR
	CONMUTACIÓN DE ENTRADA DE TV	—	—	—	CONMUTACIÓN DE ENTRADA DE TV	—	CONMUTACIÓN DE ENTRADA DE RCVR
	—	—	—	—	—	—	BOTONES DE CONTROL REMOTO
	—	NAVEGACIÓN HACIA ARRIBA/ABAJO	PISTA SIGUIENTE/ ANTERIOR	NAVEGACIÓN HACIA ARRIBA/ABAJO	—	—	SINTONIZADOR +/-
	—	—	—	—	—	—	—
	—	—	—	NAVEGACIÓN DERECHA/IZQUIERDA	—	VOLUMEN +/-	VOLUMEN DE RCVR +/-
	—	—	—	MENU PVR	—	—	—
	VISUALIZACIÓN EN PANTALLA DE VIDEOGRABADORA	VISUALIZACIÓN DE DVD	FORMATO DE TIEMPO	—	VISUALIZACIÓN EN PANTALLA DE VIDEOGRABADORA	—	—
	—	—	—	SALIDA MENU PVR	—	—	—
	—	—	—	Selección de canales	—	—	1.... AV1 2.... AV2 3.... AV3 4.... AV4 5.... CD 6.... TUNER 7.... PHONO 8.... TAPE 9.... AUX
	—	—	—	ZONAS DE RELEVO DE CANALES ANTERIORES	—	PLATINA A/B	—
	—	—	—	VUELVA A EN VIVO PVR	—	—	—
	REBOBINADO/ AVANCE RÁPIDO DE VIDEOGRABADORA	BÚSQUEDA CON SALTO REBOBINADO/ AVANCE RÁPIDO	BÚSQUEDA EN REBOBINADO/ AVANCE RÁPIDO	—	REBOBINADO/ AVANCE RÁPIDO DE VIDEOGRABADORA	REBOBINADO/ AVANCE RÁPIDO DE CINTA	SONIDO ENVOLVENTE +/-
	REPRODUCCIÓN	REPRODUCCIÓN	REPRODUCCIÓN	REPRODUCCIÓN	REPRODUCCIÓN	REPRODUCCIÓN	—
	PAUSA	IMAGEN FIJA/ PAUSA	PAUSA	PAUSA	PAUSA	PAUSA	—
	PARADA	PARADA	PARADA	—	PARADA	PARADA	—
	GRABACIÓN DE VIDEOGRABADORA	—	—	GRABACIÓN DE PVR	GRABACIÓN DE VIDEOGRABADORA	GRABACIÓN DE CINTA	—
	CONMUTACIÓN DE TV/ VIDEOGRABADORA	LENTA +/-	—	—	CONMUTACIÓN DE TV/ VIDEOGRABADORA	—	—
	CANAL DE VIDEOGRABADORA SUPERIOR/INFERIOR	—	—	ARRIBA/ABAJO DE CANAL PVR	CANAL DE VIDEOGRABADORA SUPERIOR/INFERIOR	—	CENTRO +/- DE RCVR
	—	ABERTURA/ CIERRE	ABERTURA/ CIERRE	SALTO RAPIDO EN PVR	—	—	—

Señales de entrada de AV/Componente/HDMI

Entrada de VIDEO

	Nombre de la señal	Frecuencia horizontal (kHz)	Frecuencia vertical (Hz)
1	NTSC	15,73	59,94

Señales de entrada aplicables (asterisco *)

	Nombre de la señal	Frecuencia horizontal (kHz)	Frecuencia vertical (Hz)	Componente	HDMI
1	525 (480) /60i	15,73	59,94	*	*
2	525 (480) /60p	31,47	59,94	*	*
3	750 (720) /60p	45,00	60,00	*	*
4	1.125 (1.080) /60i	33,75	59,94	*	*

Nota:

Las señales sin las especificaciones de arriba puede que no se visualicen correctamente.

Entrada de HDMI

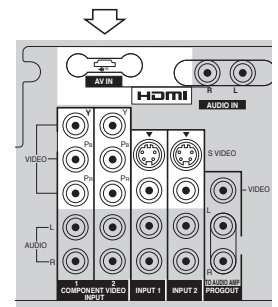

Entrada de VIDEO ↑
Entrada de VIDEO ↑

Especificaciones

		TH-42PD50															
Alimentación		CA 120 V, 50/60 Hz															
Consumo		Máxima : 390 W Condición de espera : 0,6 W															
Panel de pantalla de plasma		42 pulgadas, relación de aspecto de 16:9 Tipo CA con método directo															
Tamaño de la pantalla		36 ⁷ / ₃₂ " (920mm) (ancho) × 20 ²⁵ / ₆₄ " (518 mm) (alto) × 41 ³⁷ / ₆₄ " (1056 mm) (diagonal)															
Dimensiones (An. × Al. × Prof.)		Approx 42 ³ / ₆₄ " (1068 mm) × 27 ³⁹ / ₆₄ " (701 mm) × 3 ⁵¹ / ₆₄ " (96,5 mm)															
Masa (Peso)		72.8 lb. (33.0 kg) neto															
Capacidad de recepción de canales: 181		2 de VHF, 69 de UHF y 135 de televisión por cable															
Sonido	Altavoces	4 ²³ / ₃₂ (120mm) × 2 ²³ / ₆₄ " (60 mm) × 2, 6 Ω															
	Salida de audio	16 W [8 W + 8 W] (10% de distorsión armónica total)															
CARACTERÍSTICAS		FILTRO Y/C 3D TÍTULO OCULTO HDMI V-Chip															
Accesorios suministrados		Control remoto: EUR7627Z60 2 pilas R6 (AA) × 2 Cable de CA Adaptador de antena tipo F (5C-2V × 1) Pedestal Abrazadera de cable × 2															
Condiciones de funcionamiento		Temperatura: 34°F - 104°F (0° - 40°C) Humedad: 20% - 80% (sin condensación)															
Terminales de conexión		<table border="0"> <tr> <td>AV INPUT 1- 2</td> <td>VIDEO (Tipo de jack fonográfico) S-VIDEO (Mini DIN de 4 contactos) AUDIO L-R (2 jacks tipo fonográfico)</td> <td>1.0 Vp-p (75 Ω) Y : 1.0 Vp-p (75 Ω), C : 0.286 Vp-p (75 Ω) 0.5 Vrms</td> </tr> <tr> <td>AV PROG. OUT</td> <td>VIDEO (Tipo de jack fonográfico) AUDIO L-R (2 jacks tipo fonográfico)</td> <td>1.0 Vp-p (75 Ω) 0.5 Vrms</td> </tr> <tr> <td>COMPONENT VIDEO INPUT1-2</td> <td>Y P_B / P_R AUDIO L-R (2 jacks tipo fonográfico)</td> <td>1.0 Vp-p (incluyendo sincronización) ± 0.35 Vp-p 0.5 Vrms</td> </tr> <tr> <td>HDMI</td> <td>Conector tipo A para HDMI AUDIO L-R (2 jacks tipo fonográfico)</td> <td>0.5 Vrms</td> </tr> <tr> <td>DIGITAL AUDIO OUT</td> <td>PCM / Dolby Digital, Fiber Optic</td> <td></td> </tr> </table>	AV INPUT 1- 2	VIDEO (Tipo de jack fonográfico) S-VIDEO (Mini DIN de 4 contactos) AUDIO L-R (2 jacks tipo fonográfico)	1.0 Vp-p (75 Ω) Y : 1.0 Vp-p (75 Ω), C : 0.286 Vp-p (75 Ω) 0.5 Vrms	AV PROG. OUT	VIDEO (Tipo de jack fonográfico) AUDIO L-R (2 jacks tipo fonográfico)	1.0 Vp-p (75 Ω) 0.5 Vrms	COMPONENT VIDEO INPUT1-2	Y P _B / P _R AUDIO L-R (2 jacks tipo fonográfico)	1.0 Vp-p (incluyendo sincronización) ± 0.35 Vp-p 0.5 Vrms	HDMI	Conector tipo A para HDMI AUDIO L-R (2 jacks tipo fonográfico)	0.5 Vrms	DIGITAL AUDIO OUT	PCM / Dolby Digital, Fiber Optic	
AV INPUT 1- 2	VIDEO (Tipo de jack fonográfico) S-VIDEO (Mini DIN de 4 contactos) AUDIO L-R (2 jacks tipo fonográfico)	1.0 Vp-p (75 Ω) Y : 1.0 Vp-p (75 Ω), C : 0.286 Vp-p (75 Ω) 0.5 Vrms															
AV PROG. OUT	VIDEO (Tipo de jack fonográfico) AUDIO L-R (2 jacks tipo fonográfico)	1.0 Vp-p (75 Ω) 0.5 Vrms															
COMPONENT VIDEO INPUT1-2	Y P _B / P _R AUDIO L-R (2 jacks tipo fonográfico)	1.0 Vp-p (incluyendo sincronización) ± 0.35 Vp-p 0.5 Vrms															
HDMI	Conector tipo A para HDMI AUDIO L-R (2 jacks tipo fonográfico)	0.5 Vrms															
DIGITAL AUDIO OUT	PCM / Dolby Digital, Fiber Optic																

Nota: El diseño y las especificaciones están sujetos a cambios sin previo aviso. La masa y dimensiones son aproximadas.

Tabla de solución de problemas

Antes de llamar al servicio de reparaciones, determine los síntomas y siga las soluciones sugeridas.



















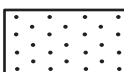



Síntomas		Soluciones	Página
VÍDEO	AUDIO		
 Vídeo con efecto de nieve	 Audio con ruido	<ul style="list-style-type: none"> • Ajuste la ubicación de la antena y su conexión. 	11
 Imagen múltiple	 Audio con ruido	<ul style="list-style-type: none"> • Ajuste la ubicación de la antena y su conexión. • Compruebe el cable de bajada de antena. 	11 11
 Interferencia	 Audio con ruido	<ul style="list-style-type: none"> • Separe el televisor de los aparatos eléctricos, luces, vehículos y equipos médicos. 	—
 Vídeo normal	 No hay audio	<ul style="list-style-type: none"> • Suba el volumen. • Compruebe el silenciamiento. • Compruebe si los altavoces del televisor están encendidos/apagados. • Cambie el canal. • Estéreo/SPA/Mono • Cuando se utiliza HDMI 	20 17 27 20 17 27
 No hay vídeo pero sí efecto de nieve	 Audio con ruido	<ul style="list-style-type: none"> • Programa correctamente la entrada. • Compruebe los cables de las antenas. 	30 11
 No hay vídeo ni PIP	 No hay audio	<ul style="list-style-type: none"> • Compruebe que el cable de la alimentación esté conectado al tomacorrientes. • Ajuste los controles de brillo y audio. • Cambie el canal. • Compruebe las conexiones de los cables. • Programa el código del control remoto. • Compruebe la operación de la segunda fuente de vídeo. • Asegúrese de que haya un PC conectado a la entrada HDMI. Muy raramente, el televisor no mostrará imágenes en HDMI introducidas desde dispositivos con salida HDMI o DVI debido a la mala comunicación entre el televisor y los dispositivos. Si pasa esto, desenchufe los dispositivos HDMI/DVI y vuelva a enchufarlos. 	15 24,26,27 20, 22 10-14 39-42 39-44 12
 No hay color	 Audio normal	<ul style="list-style-type: none"> • Ajuste los colores. • Cambie el canal. 	24, 25 20
 Digitalización de la imagen Congelación de imagen	 Interrupción de audio	<ul style="list-style-type: none"> • Vuelva a orientar la antena de ATSC. • Compruebe el medidor de señales. Si la señal es débil, agregue un reforzador de señales para reforzar la intensidad de la señal. 	— 31
 Vídeo normal	 Audio equivocado	<ul style="list-style-type: none"> • Compruebe que el modo de audio esté en estéreo o mono, no en SAP. • Cambie el audio del dispositivo HDMI a Linear PCM. • Compruebe el ajuste para HDMI. Si hay un problema funcional con el audio digital, utilice el audio analógico. 	17 — 27
 Recuadro negro en la pantalla	 Audio normal	<ul style="list-style-type: none"> • Cambia CC (subtítulos ocultos). • Cambia los ajustes analógicos de subtítulos ocultos (CC) a otros que no son T1, T2, T3 o T4. 	32
 Vídeo normal	 Audio normal	<ul style="list-style-type: none"> • Reemplace las pilas del control remoto. 	8
Operación intermitente del control remoto			

Tabla de solución de problemas

Panel de pantalla de plasma

Síntomas	Verificaciones	Página
Algunas partes de la pantalla no se encienden.	<ul style="list-style-type: none">El panel de la pantalla de plasma se ha fabricado con una tecnología de alto nivel de precisión, sin embargo puede haber partes de la pantalla donde falten elementos de imagen o tengan puntos siempre iluminados. Esto no es un síntoma de avería.	—
 <p>Aparece imagen secundaria.</p>	<ul style="list-style-type: none">No permita que una imagen fija se muestre durante mucho tiempo, porque esto puede ser la causa de que quede una imagen fantasma permanente en la TV de plasma. Los ejemplos de imágenes fijas incluyen logotipos, videojuegos, imágenes de computadora, teletexto e imágenes mostradas en el formato 4:3. <p>Nota: La imagen secundaria permanente en la TV de plasma debida a la utilización de una imagen fija no es un defecto de funcionamiento y, por lo tanto, no está cubierta por la garantía. Este producto no ha sido diseñado para visualizar imágenes fijas durante largos plazos de tiempo.</p>	34

Anotación del cliente

El modelo y el número de serie de este producto se encuentran en su panel posterior. Deberá anotarlos en el espacio provisto a continuación y guardar este manual, más el recibo de su compra, como prueba permanente de su adquisición, para que le sirva de ayuda al identificarlo en el caso de que le sea sustraído o lo pierda, y también para disponer de los servicios que le ofrece la garantía.

Modelo _____

Número de serie _____

**Panasonic Consumer Electronics
Company,
Division of Panasonic Corporation
of North America**
One Panasonic Way Secaucus
New Jersey 07094 U.S.A.

**Panasonic Puerto Rico Inc.
("PSC")**
Ave. 65 de Infantería, Km 9.5
San Gabriel Industrial Park,
Carolina, Puerto Rico 00985

Panasonic Canada Inc.
5770 Ambler Drive
Mississauga, Ontario
L4W 2T3 CANADA